

How to Enjoy Your Woodburning Fireplace

Beaucoup de plaisir avec votre foyer à bois

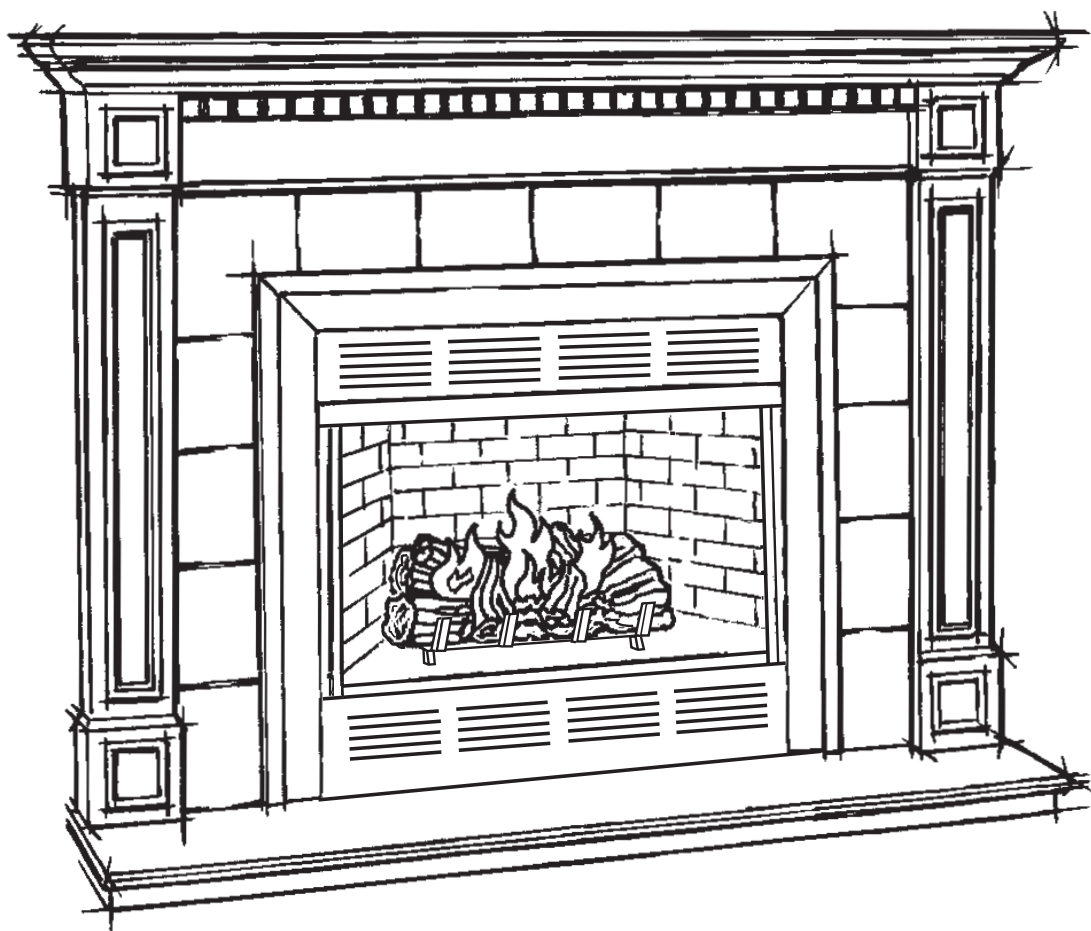

BC, BCMH, BFC, BR, CR, CVR, EWF, ODSHR, ODSR, SC, SHR, SR, STR, TF, TL, TSH, TST and WMC Series Fireplaces

FOYERS SÉRIES BC, BCMH, BFC, BR, CR, CVR, EWF, ODSHR, ODSR, SC, SHR, SR, STR, TF, TL, TSH, TST et WMC

Save This Homeowner's Manual
Conservez ce manuel du propriétaire

Table of Contents

Meeting Your Fireplace	3
How to Operate Your Fireplace.....	5
Operating Precautions	9
Maintenance and Care of Fireplace.....	10
Troubleshooting Guide	11
Accessories.....	13

Table des Matières

Faites connaissance avec votre foyer	16
Mode d'emploi de votre foyer	18
Mesures de précaution	23
Entretien et soins du foyer	24
Guide de dépannage	25
Accessoires.....	27

Meet Your New Woodburning Fireplace

Your new fireplace is a highly engineered system designed to provide maximum pleasure with trouble-free operation. It can only perform to its fullest potential if you operate and care for it properly. This manual is provided to help you do that.

The first things you should know are the basic parts of your particular fireplace model and what each part does. This will give you a better understanding of the descriptions that follow in this manual. **It is important to note that all of these parts have been engineered to work together. If you decide to use some unapproved part or make any modification, the fireplace will not operate as it was engineered to and, therefore, may possibly cause a fire hazard.**

CFM Corporation warranty will be voided by, and CFM Corporation disclaims any responsibility for the following actions:

- **Installation of any damaged fireplace or chimney component;**
- **Modification of the fireplace, chimney assembly or any of the component parts thereof;** (except for chase flashings as detailed in CFM Corporation Chimney Top installation instructions).
- **Installation other than as instructed by CFM Corporation**
or
- **Installation and/or use of any component part not manufactured or approved by CFM Corporation in combination or assembly with a CFM Corporation fireplace system, notwithstanding any independent testing laboratory or other third party approval of such component parts or accessory.**

Any of the above actions may possibly cause a fire hazard.



WARNING

Risk of fire! Do not install a firescreen on this prefabricated fireplace. A firescreen will prevent proper ventilation and increase the risk of a chimney fire.

NOTE: Remove the warranty card from the plastic bag in which you found this owner's manual. The warranty for your fireplace is located on the back page of the installation instructions. Keep the warranty in a safe place for future reference if you should ever need service covered under this warranty. Fill out the warranty card and mail it to CFM Corporation. In order to validate your warranty, it is mandatory that you write the serialization number (a series of letters and numbers located below the model number) on the warranty card. The serial number is stamped into the black plate attached to the inner dome side of the firebox.

For better understanding of your fireplace, familiarize yourself with the following parts and terminologies used in this manual:

The firebox is the main cavity of the fireplace where the fire is built. Its shape and size are designed to promote efficient burning of the fire and to reflect the maximum amount of heat through the fireplace opening into the room.

The hearth is the floor of the firebox. It is made of a refractory material and functions as a base for the fire grate to rest on.

The chimney is the complete vertical structure that houses the flue. With CFM Corporation fireplaces, the chimney utilizes a special air-cooled design that keeps the outside of the chimney from getting too hot.

The flue is the innermost passageway of the chimney system through which the smoke and gases from the fire travel to the out-of-doors.

The damper is the door to the flue that prevents loss of heated room air from escaping up the flue when the fireplace is not in use. The damper must be in the open position whenever fire is burning so that smoke and gases can escape up the flue rather than into the room. It should not be closed until the fire is completely out. The BR, BC, BCMH, TF, TL, CR, SR, ODSR, SC, SHR, ODSHR, TSH, STR, TST, CVR and EWF Series fireplace damper operates only in the full open or full closed position. The control is located in the front firebox dome areas. (Figs. 1, 2, 3, 4 & 5)

The EWF damper is open to start or revive the fire and closed, for normal operation and to control burn rate.

NOTE: Always open the damper before opening the doors. Close damper to set burn rate.

The WMC Series fireplace damper is adjustable to help provide a more efficient fireplace operation. Dampering down the open flue further intensifies the firebox heat exchanger temperature by reducing the loss of hot flue gases. The adjustable damper control is located in the center just below the top outlet grille. (Fig. 1) Refer to Proper Operating Procedure on Page 4.

The firescreen is a protective curtain of wire mesh that helps keep sparks and hot embers from leaving the firebox. The firescreen should always be kept closed whenever a fire is burning in the firebox.

Your fireplace may also include many of the following energy efficient components that provide additional heat output and efficient home operation:

Heat-Circulation adds to the standard radiant heat output of a traditional fireplace by distributing useful amounts of convective heat into the home. Heat-circulating fireplaces circulate cool room air around the hot firebox where it is warmed and returned to the room as beneficial heat. The BC, BCMH, TL, SC, WMC, BFC and EWF Series fireplace models feature heat circulation.

The Heat Exchanger is a multiple wall construction that directs room air around the firebox and back into the room of a heat-circulating fireplace system. Heat transfer from the hot fire to the circulating room air occurs through these passageways. The heat exchanger is the heart of a heat-circulating system which provides the extra room heat that is lost with conventional fireplaces.

The Air Inlet/Outlet Grilles are part of the heat-circulation system. Cool room air enters through the bottom grille and/or lower side inlet grilles and travels through the heat exchanger passageways. The resulting hot air is then returned to the room through the upper outlet grille.

NOTE: Air inlet/outlet grilles should never be covered or blocked off. The heat-circulation system is also used as fireplace cooling system for safe operation.

Outside Combustion Air: A fire requires a sufficient amount of air in order to burn properly. Insufficient air will cause smoking, sooting and harmful gases to filter out of the fireplace into the room. As the fire burns in the firebox, replacement air enters the firebox opening from the room to make up the loss of combustion air. Often tightly sealed and well insulated homes do not provide sufficient amounts of air for this natural replacement process. To maintain a constant flow of combustion air, direct outside air may be needed.

CFM Corporation fireplaces are designed with outside air capabilities which supply outside combustion air directly to the firebox. The air system requires ducting from fireplace to an outside air source at time of original installation. The WMC, BR, BC, BCMH, TF, TL, CR, SC, SHR, ODSHR, TSH, SR, ODSR, STR, TST and CVR Series fireplaces offer this feature as standard equipment. The BFC fireplace includes integral outside air and no additional ducting is necessary.

If your fireplace is equipped with outside air, the control lever will be located at the front edge of the left side brick on the BR, TF, SR, ODSR, WMC, STR and TST Series. On the CR Series fireplaces, it is located at the lower left or right corner of the air inlet. On the SHR, ODSHR and TSH Series, the control lever is located in the center, just above the left side brick. Refer to Page 6 for proper operation procedure.

Primary Air Control: On the EWF Series fireplace, the primary air control regulates the amount of heat the fire will produce and how long it will burn. The primary air control is located in the upper left corner of the unit. It is the primary source of air for starting, maintaining and reviving the fire.

The air supply is open to the maximum when the control lever is rotated clockwise on the EWF36A or pushed down on the EWF30 and closed when rotated counterclockwise on the EWF36A or pushed up on the EWF30. To vary the burn rate, adjust the control to the desired position in between these extremes; opening the primary air control makes the unit burn hotter. Closing the control slows the unit down. You can adjust to any position you desire.

Glass Doors improve fireplace efficiency to help save home energy. When firing a fireplace, the need for combustion air draws room air into the firebox where it mixes with the hot flue gases and then is expelled up the open flue. The loss of preheated room air is most significant when burning a low intensive fire which normally occurs during start-up and shutdown of the fireplace. CFM Corporation glass doors are specially designed to reduce the amount of heated room air loss and, at the same time, allow the proper amount of combustion air to be filtered into the firebox for safe operation.

When using glass doors on a heat-circulating fireplace, the controlled combustion air also intensifies the heat exchanger temperature and slows the fuel burning rate. The result is maximum heating while using the least amount of fuel. Glass doors are standard equipment on WMC, BFC and EWF Series fireplaces and are offered as optional accessories for all other CFM Corporation fireplace models. Refer to proper operation procedures on Page 6 and 7.

Forced Air Circulation: Heat-circulating fireplaces use the natural process of hot air rising to distribute heat from the fireplace to the room. This principle is sufficient for small room application. To distribute a constant flow of warm air further into a larger room, forced air fans are recommended. To determine if the fireplace is equipped with fans, use a flashlight and look through the lower inlet air grille. CFM Corporation offers optional fan kits for all heat-circulating models. For easy installation of an optional fan kit, the fireplace should be wired

during its installation. Fans are standard equipment for WMC and BFC units.

NOTE: CFM Corporation Forced Air Systems are designed to distribute heat at a specific cfm rate. Any attempt to increase air movement through the heat exchanger will decrease the heat transfer time which will result in cooler heat circulation temperatures.

Energy efficient options such as glass doors and fans (Heat-circulating models) can easily be added after your original fireplace installation. Refer to Page 11 for description and proper model number.

How to Operate Your Fireplace

Your fireplace can provide countless hours of pleasure and security. However, use your fireplace carefully because any time you build a fire inside a house, a problem may develop.

1. Open Flue Damper

The flue damper is meant to be closed only when the fire is completely out and the fireplace is not in use. This prevents the loss of room air up the open flue. Remember, the damper must always be in the “fully open” position when a fire is burning.

WMC Damper: The WMC Series fireplace flue damper is “opened” and “closed” by a knob located just below the top outlet grille. (Fig. 1) The damper is adjustable and may be adjusted to a partially open position as long as the glass doors are closed and smoke buildup does not occur in the firebox. Most efficient operation is obtained in the least open position. When refueling, fully open damper before opening glass doors.

BR, BC, BCMH, TF, TL, CR, SR, ODSR and SC Series Damper: The flue damper is located in the dome area in the middle of the firebox. The damper is opened by rotating the lever to the right. The damper is closed by pushing the lever to the left and is locked closed by the damper clip located on the dome. **The damper is not adjustable and must only be operated in the fully open position.** (Fig. 2)

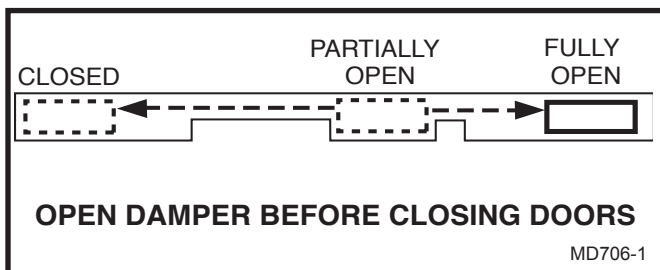

Fig. 1 WMC Series damper control positions.

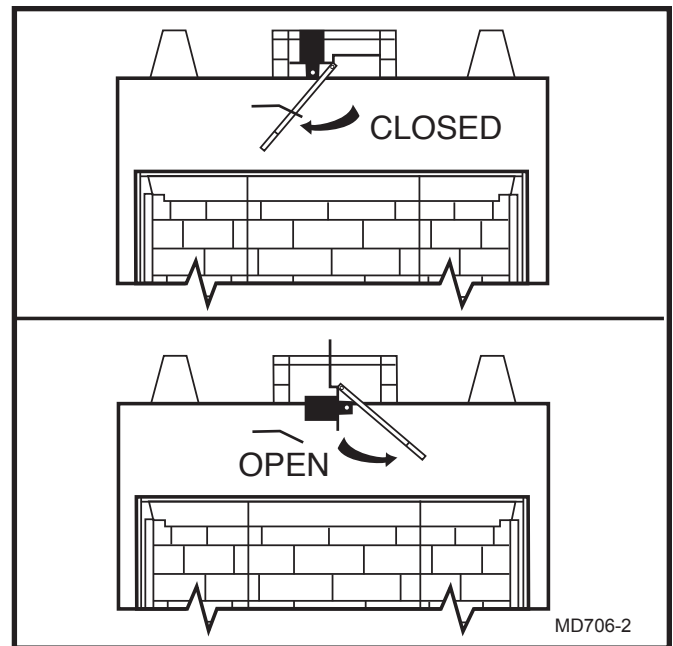

Fig. 2 BR, BC, BCMH, TF, TL, CR, SR, ODSR & SC Series damper control positions.

STR, TST & CVR Series Damper: The flue damper is located in the dome area in the middle of the firebox. The damper is opened by pushing the lever in an upward direction. The damper is closed by pulling the lever down toward the hearth brick at the bottom of the fireplace. **The damper is not adjustable and must only be operated in the fully open position.** (Fig. 3)

SHR, ODSHR & TSH Series Damper: The flue damper is “opened” and “closed” by an actuator handle and linkage located in the front of the combustion dome of the fireplace. **The damper is not adjustable and must be operated in the fully open position.** (Figs. 4 & 5)

EFW Series Damper: The flue damper control is located in the upper right corner of the fireplace. The damper is open when the lever is rotated clockwise and pulled out on the EWF36A and pulled out on the EWF30. Open the damper to start or revive a fire. The damper is closed when pushed in. For the EWF36A only, when the damper is in the open position, with the lever pulled out, and rotated in the fully clockwise direction, the handle can ‘telescope’ back without closing the damper or any damper movement. There are no intermediate settings for the damper.

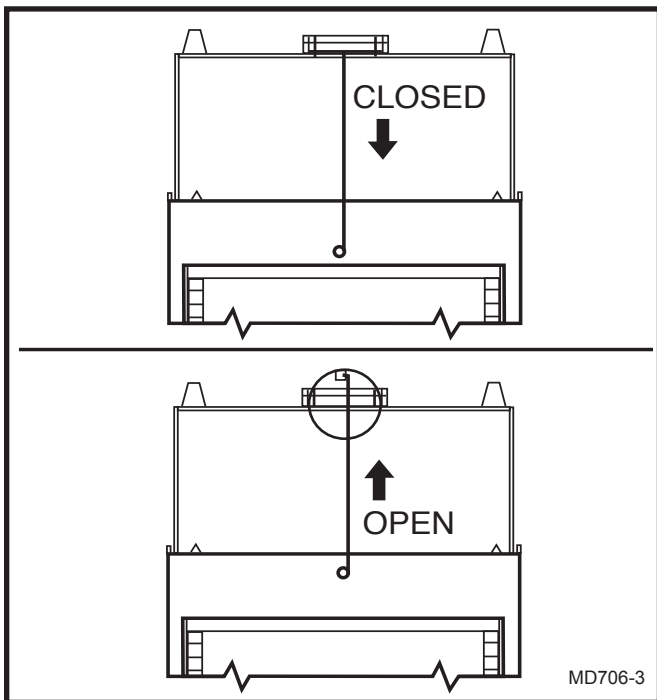

Fig. 3 STR, TST & CVR Series damper control positions.

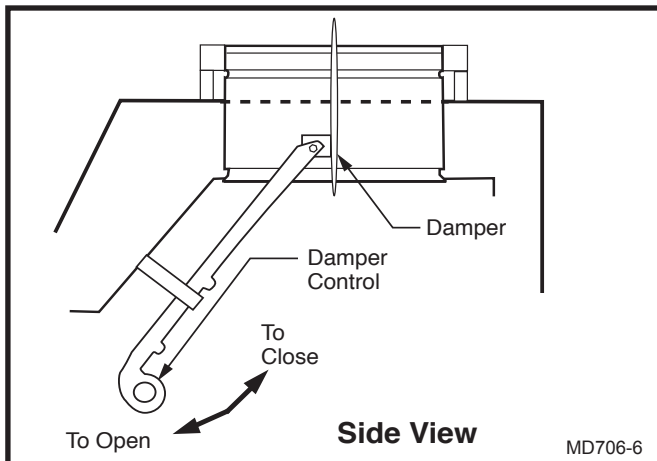

Fig. 4 SHR36, SHR42A, SHR48, ODSHR42, TSH36, TSH42 Series damper control positions.

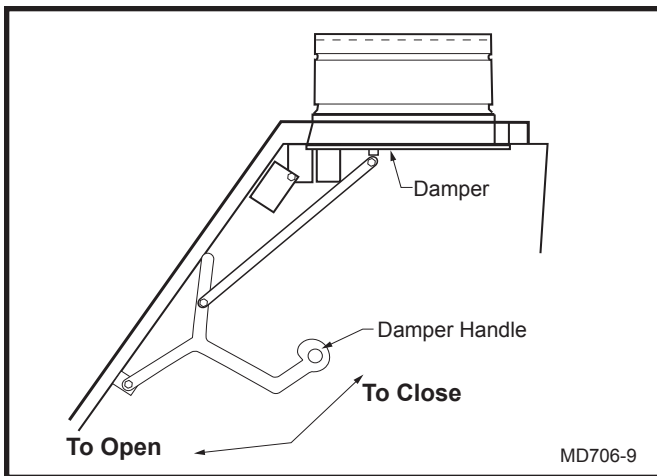

Fig. 5 SHR52 & TSH52 damper control.

2. Building the Fire

To build a fire, a basket grate should be used to raise the fuel off the hearth. Combustion air needs to flow through the fuel for proper burning. Most CFM Corporation fireplaces come equipped with a basket grate. A specially designed basket grate is required for your fireplace. When replacing the basket grate, a specific model must be used. Refer to Page 11 for the model number.

The EWF does not use a basket type grate. Build the fire directly on the grate. Do not elevate the wood.

Place a generous amount of crumpled or twisted newspaper under the grate on the hearth. Allow a few ends of the paper to extend out beyond the log area for later lighting. Arrange kindling (small diameter sticks) in a crisscross pattern on top of the paper.

Place a large diameter log, preferably one that has been split, across the grate within approximately 1/2" of the back wall of the fireplace. Place a second split log 1" to 2" in front of the first log. Place a third split log on top of the other two, forming a crude pyramid. Be sure the irregularities of the logs form air spaces between the logs. (Fig. 6) If they do not, place a few sticks of kindling between the logs to separate them slightly. Additional logs may be added as needed to maintain heat output. Logs should be split preferably in quarter sections or smaller pieces. Split logs have more burning surfaces than whole logs and burn more readily. The type and condition of wood that you use to build your fire will have a great effect on the heat output of your fireplace. For best results use oak, maple, birch, hickory, apple or similar hardwoods. The wood should be dry and seasoned 9 months to a year before use.

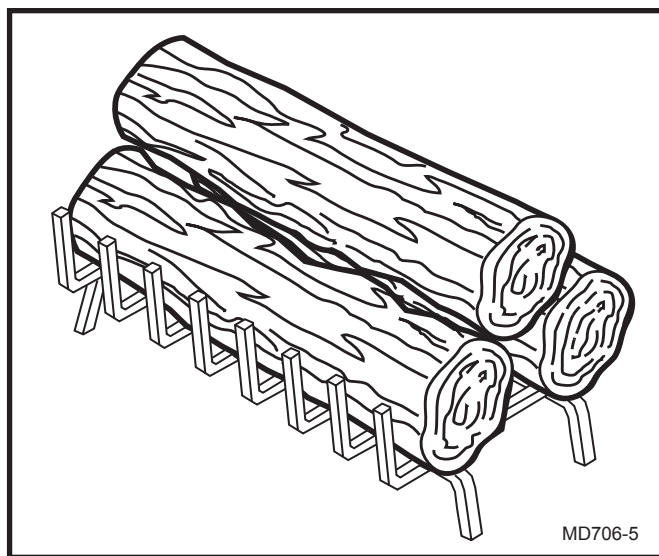

Fig. 6 Log placement on grate.

Soft woods, are not as desirable as hardwoods because they burn quickly and can cause resin build up in the flue. Wet or green wood smolders and often smokes.



The use of artificial logs of any type has been found to create smoking and sooting problems. These types of materials have also been found to increase the danger of fire. For these reasons the use of any type of artificial log is prohibited in any of our products. The use of any artificial logs will void any warranty associated with our products.

Caution: Do not burn scrap lumber, pine branches, trash, plastic, flame colorants, soot cleaners or other chemicals or compounds.

3. Starting the Fire

Before starting the fire, make sure the damper is in the fully open position.

Lay a sheet of newspaper on top of the logs and set it afire. This warms the chimney, improving the flow of hot air from the fire when it is started.

When warm-up newspaper is partially burned, ignite the starter paper under the kindling. Close the fireplace screens as soon as you have completed this step.

When firing a new fireplace, you may smell a slight odor and see smoke coming from the fireplace or the heat-circulating outlet grilles. This is the paint curing and oil burning off the metal. This is normal and will disappear after the first few fires. If your fireplace is equipped with glass doors and outside air, open the doors and close the outside air. The odors and smoke will be drawn into the firebox and expelled up the flue.

NOTE: Never use gasoline, gasoline type lantern fuel, kerosene, charcoal lighter fluid or similar liquids to start or 'freshen up' a fire in this fireplace while it is in use.

4. Open Outside Air Damper

Your fireplace may be equipped with outside combustion air. To determine, refer to "Outside Combustion Air" on Page 3.

If your fireplace has outside air, the air damper should be 'closed' prior to starting fire. Start the fire and allow the firebox to preheat 5-10 minutes, then 'open' the air damper. The heat from the hot firebox will draw the outside air in more effectively.

CR Air Damper. To 'open', push control rod to right and pull out. To 'close', push control lever away from the front face until it stops. Damper is spring-loaded and will hold closed.

BR, BC, BCMH, TF, TL, SR, ODSR, SC, STR, TST, CVR, WMC Series Air Damper. To 'open', push the control lever down toward the hearth brick. To 'close', pull the control lever up and over. (Fig. 7)

SHR, ODSHR, TSH Air Damper. To 'open', push control lever up and back. To 'close', pull lever forward and down. (Fig. 8)

NOTE: To 'open' or 'close' damper during firing, use a long metal probe such as a fireplace poker to operate lever. Do not use your hand as control lever is hot.

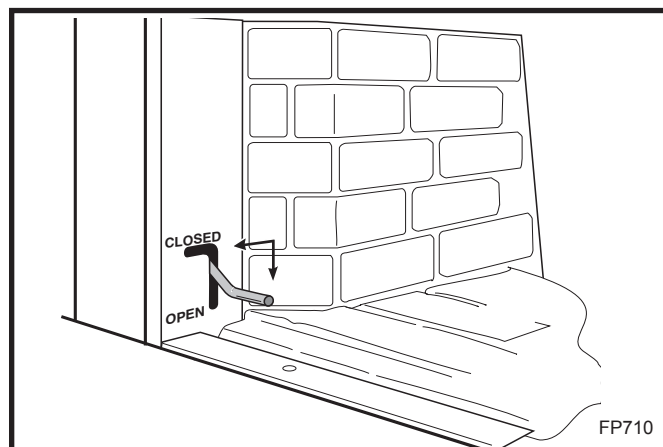

Fig. 7 Outside air operation.

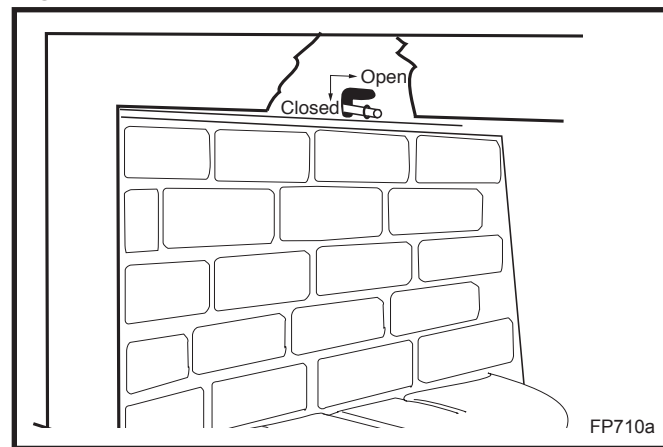

Fig. 8 SHR & TSH Series outside air operation.

5. Primary Air Control

The EWF has a single air control that regulates the amount of heat the fire will produce and how long it will burn.

The Primary Air Control is located in the upper left corner of the unit. It is the primary source of air for starting, maintaining and reviving the fire.

Generally, more air entering the fireplace makes the fire burn hotter and faster, while less air prolongs the burn.

The air supply is open to the maximum when the control lever is rotated clockwise on the EWF36A or pushed down on the EWF30 and closed when rotated counter-clockwise on the EWF36A or pushed up on the EWF30.

To vary the burn rate, adjust the control to the desired position in between these extremes; opening the primary air control makes the unit burn hotter. Closing the control slows the unit down. You may adjust to any position you desire.

6. Operating Glass Door

WARNING: Use only glass doors approved by CFM Corporation for use with your particular fireplace.

If your fireplace is equipped with glass doors, start the fire and leave the doors fully open. AFTER the fire is well started, then the doors may be closed. We recommend for the most efficient use of glass doors on all models of CFM Corporation fireplaces, except for models BFC, EWF and WMC Series, that doors must be fully open when firing at a 'moderate' to 'hot' rate. Firing at a 'low' to 'moderate' rate or allowing fire to die out, doors should be closed. The BFC, EWF and WMC Series fireplaces are designed for maximum heat output with doors fully closed at all times.

NOTE: The BFC fireplace should be operated only with the doors fully closed.

NOTE: The EWF fireplace should be operated only with the doors fully closed or fully open only when the optional spark screen is installed.

WARNING: FIREPLACES EQUIPPED WITH DOORS SHOULD BE OPERATED WITH DOORS FULLY OPEN OR DOORS FULLY CLOSED. IF DOORS ARE LEFT PARTLY OPEN, GAS AND FLAME MAY BE DRAWN OUT OF THE FIREPLACE OPENING CREATING RISKS OF BOTH FIRE AND SMOKE. Refer to Figure 9 for correct door positions.

Do not close the glass doors on an excessively hot fire. This could remove the temper from the glass, causing it to crack into small pieces. The glass must be allowed to warm slowly. The tempered glass in the doors will withstand a gradual temperature rise to 550° F, which is more than a normal fire will create. An excessively hot fire can be created by such things as pitch laden logs, very dry mill end lumber or large amounts of paper or cardboard cartons. Keep the fire well back from the doors and never let flames contact the glass.

Breakage may occur if the glass doors are mishandled. Always use caution when operating the doors and do not slam or force them into position.

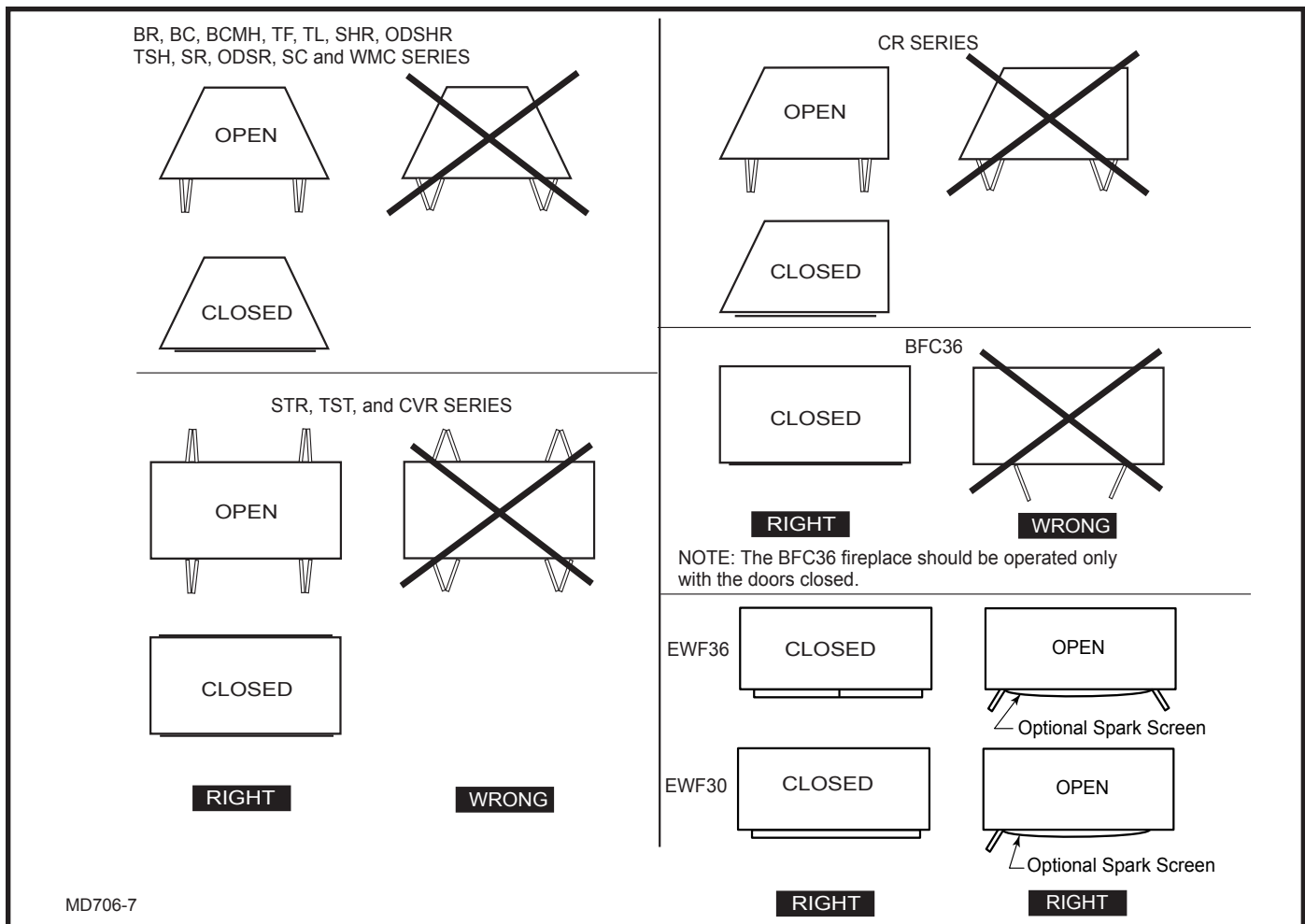

Fig. 9 Top view of glass door operation.

Please note that under moderate firing, some discoloration may occur on brass door frames. Keeping the fire small and toward the back of the fireplace will prevent this discoloration.

7. Operating Fan

If your fireplace is heat-circulating with a fan option, build the fire in the normal manner with the fan(s) 'OFF'. Preheat your firebox and heat exchanger system for 20 - 30 minutes. After a good fire has developed, turn the fan switch to the 'ON' position and heated air will immediately flow from the grille.

8. Tending the Fire

The heat output of a fireplace depends on how well you build and tend the fire. A well-tended fire assures a constant heat output. Keep the fire burning at a constant level by adding additional logs as necessary. Use a poker to push the burning logs together into a tight group at the back of the fireplace each time you add new logs. Keep the bed of hot ashes located directly under the logs. This aids in maintaining the fire, but do not let the ashes get so deep that they interfere with adequate air flow up through the logs.

Except when adding logs to the fire, the firescreen should always be kept closed whenever there is a fire burning in the firebox.

9. At the End of the Day

If your fire has not burned itself out by bedtime, you may wish to use your tongs to stand any burning logs on end in the corners of the firebox. In this position, they usually will quickly burn out and will provide good base for your next fire. Be sure the firescreen or glass doors are kept closed and the damper kept open until the fire is completely out.

10. Disposal of Ashes

Clean the ashes from the firebox before starting each fire. Ashes should be placed in a metal container with a tight fitting lid. The closed container of ashes should be placed on a noncombustible floor or on the ground, well away from all combustible material, pending final disposal. If the ashes are disposed of by burial in soil or otherwise locally dispersed, they should be retained in the closed container until all cinders have thoroughly cooled.

Leave only enough ashes to insulate the cold hearth so the fire will start faster. Excessive ash levels will slow the burning of your fire and cause your grate to burn out quickly.

11. Operation of BFC36, Clean-Burning Fireplace

The BFC36 fireplaces have been designed specifically to reduce smoke and hydrocarbon emissions; however,

the performance of these fireplaces depends on proper operation. In order to reduce emissions use only well seasoned firewood. Avoid slow burning smoldering fires and maintain a hot coal bed on which to place new wood.

High firebox temperatures help to ensure effective operation of these clean-burning models.

The BFC36 clean-burning fireplaces must be burned with the cabinet doors fully closed in order to reduce emissions. Any modifications to the internal components of these fireplaces will likely cause an increase in emissions. Always use the correct model grate and do not remove any brick components, baffles or hardware from the firebox.

12. Operation of EWF36A fireplace.

The EWF36A meets the US Environmental Protection Agency's emission limits for wood heaters sold after July 1, 1990.

The catalytic combustion system in your EWF produces the best conditions for secondary combustion.

When the stove damper is closed, smoke goes through the **catalytic element**, burning at temperatures of 500-600°F (260-315°C), half the temperature normally needed for unaided secondary combustion.

The catalytic element is a ceramic "honeycomb" coated with a noble metal, usually platinum. The element is in the **secondary combustion chamber**, made of a special **high-temperature insulating refractory** material. The chamber provides the correct environment necessary for secondary combustion of the fuel (smoke).

Closing the damper may also reduce draft. Closing the damper too soon may put out the fire or deactivate the combustor. Close the damper only when the fire is well established. When starting a fire, wait until there is an ember bed of at least 3-4 inches before closing the damper.

13. Operation of EWF30

The EWF30 meets the US Environmental Protection Agency's emission limits for wood heaters sold after July 1, 1990.

The non-catalytic combustion system produces the proper conditions for secondary combustion.

When the damper is closed, smoke goes through the refractory combustion chamber at the back of the unit. Inside this chamber is where the secondary combustion occurs.

Like the EWF36A, closing the damper too quickly is detrimental to secondary combustion. When starting a fire, wait until there is an ember bed of at least 3" - 4" (76-102 mm) before closing the damper.

Operating Precautions

Although the following operation precautions may have been discussed earlier in this manual, they are stated here for emphasis and to provide a quick reference.

Fireplace Precautions

1. Make sure all passageways of the chimney system are clear and unobstructed.
2. Always open the damper before lighting a fire and keep it open while the fire is burning. Do not close the damper until the fire is completely out.
3. Be sure fire is provided with sufficient air to prevent smoking, sooting and the formation of harmful gases.
4. Always use a grate to support the fire. If the basket grate burns out, it must be replaced by an approved grate from CFM Corporation. Refer to replacement models on Page 11.
5. Never burn scrap lumber, pine branches, trash, plastics, flame colorants, soot cleaners or other chemicals or compounds.
6. Never use liquid fuels or liquid fire starters.
7. Build your fire within approximately 1/2 inch of the back of the firebox for good burning.
8. Always use care when adding wood to the fire and when using fireplace tools (shovels, tongs, pokers, etc.).
9. The first few fires should be small.
10. Do not overfire your fireplace.
11. Always keep the fireplace screens completely closed while the fire is burning.
12. Never place any combustible objects (furniture, pillows, etc.), closer than 24 inches from fireplace (28 inches for WMC36/WMC42 and 32 inches for EWF36A, EWF30, SHR48, SHR52 and TSH52).
13. Never let anything obstruct the air inlet/outlet grilles.

Glass Door Precautions

1. Always start the fire with the doors open.
2. When the doors are open, the screens must be closed.
3. If unit has an adjustable flue damper, open flue damper fully before opening the doors to prevent smoke from escaping into the dwelling.
4. Do not build extremely large fires as they could damage the finish and tempered glass.
5. Never allow the flames from the fire to contact the door glass.
6. Always keep the bottom air inlet channel free of obstructions.
7. To prevent discoloration on brass finished doors, check finish for a protective plastic coating and remove if applicable.
8. Do not use abrasive cleaners on glass doors.
9. Do not clean while hot.

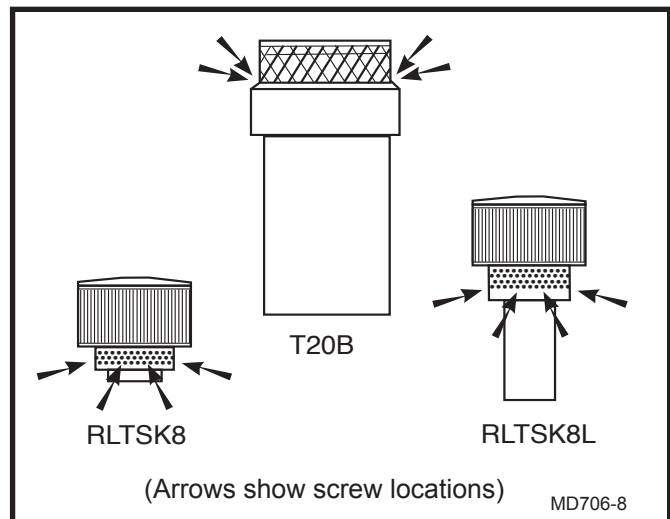

Fig. 10 Chimney cap removal.

Maintenance and Care of Your Fireplace

Your fireplace is built to operate trouble-free with little need for extensive time-consuming maintenance. As with any such piece of equipment, your fireplace will operate better and provide longer service if a few basic housekeeping procedures are followed.

In the Fall -

Before the First Seasonal Use of the Fireplace

1. Inspect the roof in the area of the chimney and remove any obstructions or foreign material such as hanging tree limbs, broken tree branches, leaves, etc.
2. Inspect the chimney top housing, removing any foreign obstructions from cooling air inlets and bird guard screen.
3. Inspect the flue for obstructions and foreign material and remove them if any are found.
4. Creosote - Formation and Need for Removal

When wood is burned slowly, it produces tar and other organic vapors, which combine with expelled moisture to form creosote. The creosote vapors condense in the relatively cool chimney flue of the slow burning fire. As a result, creosote residue accumulates on the flue lining. When ignited this creosote makes an extremely hot fire. Inspect the flue for creosote buildup. The chimney should be inspected at least once every two (2) months during the heating season. If 1/8" or more of creosote has accumulated, it should be removed to reduce the risk of a chimney fire. Special tools and expertise are required to clean a flue. It is recommended that a qualified chimney sweep provide this service. To gain access to the flue for inspection, and/or cleaning, the chimney cap or top housing need to be removed. Refer to Figure 10 to identify the style of the top housing. Remove screws as indicated.

5. Inspect the firebox hearth and firebrick liner for any unusual deterioration or erosion.

The hearth and firebrick liner of your fireplace are made of a special fireclay material. While it is quite sturdy, it can become cracked by normal expansion and contraction from heat or abuse. If hairline cracks should develop in the hearth or firebrick liner, they can be ignored as they will NOT affect the operation or safety of your fireplace.

Contact your CFM Corporation Dealer if repair or replacement parts are needed.

Maintenance of Glass Doors

Cleaning

Smoke residue may build up on glass doors over time. Doors may be cleaned as necessary using nonabrasive glass cleaners. Use of abrasive cleaners may damage the surface of the glass and cause breakage. Never attempt to clean glass panels while hot.

Replacement of broken glass

Never operate a fireplace with cracked or broken glass panels. Replace any damaged parts before use.

NOTE: Since the ceramic glass on these models is quite fragile and proper mounting is critical for safety, damaged glass on the BFC36 models should be replaced by installing a new glass in the door assembly. Do not attempt to install new glass in the door frames. Remove the entire door assembly by removing the four (4) screws securing the door hinges to the fireplace. Replace with a new door assembly. Contact your nearest CFM Corporation Dealer for replacement parts.

Before Each Use of the Fireplace

1. Inspect the firebox to be sure it is clean and ready for use. Remove excessive ashes.
2. Make sure your firescreen and air inlet/outlet grilles are clean and unobstructed.
3. Inspect the hearth and firebox liner for cracks or damage. Make sure flue is unobstructed and damper is completely open.

In the Spring -

After Last Seasonal Use of the Fireplace

1. Inspect the chimney top housing, removing any foreign obstructions.
2. Inspect the flue for obstructions and remove them if any are found.
3. Inspect completely the chimney top for corrosion, replacing any structurally weakened parts.
4. Inspect the chimney flashing. This is the first place to look if you are having any roof leakage problem. Check for ruptured areas such as nail heads and seams. Seal any area found.
5. Clean the complete fireplace.

Replacement Parts

Replacement parts for your fireplace can be obtained from your CFM Corporation Dealer. For information on replacement parts that are available, refer to installation and homeowner's manual provided with each accessory. Should you need additional information beyond what your dealer can furnish, contact:

CFM Corporation

410 Admiral Blvd.

Mississauga, Ontario Canada L5T 2N6

Attention: Technical Services

Troubleshooting Guide

Your fireplace is designed, safety tested and manufactured for trouble-free operation. Due to atmosphere, home environment and improper operating procedures, you may encounter the following common situation(s) that you can remedy yourself. If your situation cannot be corrected, contact your local CFM Corporation Dealer for assistance.

Smoking Problems

Smoking occurs when fire is started

Your chimney and flue are probably cold. Place a piece of newspaper on the top log and start burning just before you start your crumpled up paper and kindling. This newspaper will burn rapidly, warming up the flue faster.

Smoking is constant

Your damper may be closed. Check damper and make sure damper is in the open position. If your fireplace is equipped with an adjustable damper, WMC Series, check damper setting. In some cases, the lowest damper setting will reduce the flue draft and smoking will occur. Open damper until smoke discontinues.

You may have an obstruction in your flue or debris in or on chimney top. Check for obstruction and remove. If you fail to inspect your chimney flue as recommended, creosote buildup may have reduced the flue area. Check chimney flue as described in maintenance procedure.

Your fire may be too far forward in the firebox. Push your fire toward the back of firebox with a suitable tool. If a basket grate larger than the supplied or recommended size is used, smoking would occur. Replace basket grate with model specified and listed on Page 11.

You may not be using a grate to keep your fire up off the hearth. This is important to get the proper draft. Let the fire die out and rebuild per previous instructions. Your chimney top may not be high enough above your roof. It may be necessary to increase the height of your chimney top. Contact your dealer for chimney top extension and other parts needed. See your chimney top installation instructions.

Smoking Occurs After the Fire has been Burning for Some Time

In fueling and tending the fire, your fire may have worked forward in the firebox. Push your fire toward the back of the firebox with a suitable tool.

If your home is tightly sealed and well insulated, the lack of sufficient combustion air will cause a smoking condition. If your fireplace is equipped with outside air, check and make sure air control is open. If your fireplace is not equipped with outside air, slightly open a door or window. In either case smoking should discontinue. Since the optional outside air system is very difficult to add after initial installation is completed, the solution would be to add a fresh air vent to the home or continue to open a door or window.

If your home is tightly sealed and equipped with a forced air heating system, kitchen and/or bathroom ventilation fans, smoking may occur only when these items are in use. Slightly open a door or window when system(s) is running. If smoking stops, your problem is insufficient makeup air in the home. These systems are using the open fireplace flue to meet their air needs. As a solution, install a fresh air vent in the room or area requiring the most replacement air. A qualified heating contractor can help you.

Smoking is Intermittent When the Wind is Coming from a Certain Direction or is Blowing Hard

You probably are experiencing a downdraft situation in your chimney. This situation can be caused by the chimney top being too low or nearby obstructions such as buildings, trees or even a high portion of your home. In some cases a wind deflector can be added to the rain cap, or it may be necessary to increase the height of your chimney top. Contact your dealer for the necessary facts and installation instructions.

Cold Air Problems

Cold air problems are normally attributed to home environment and/or improper installation procedures. Should cold air occur, check the following common situations:

Cold Air Coming From Firebox Opening

Inspect the flue damper to assure damper is sealed in the closed position.

If your fireplace is equipped with optional outside air, inspect the damper control to assure damper is closed.

If your fireplace is enclosed in an exterior enclosure (chase), the outer wall and inner wall above the fireplace should be insulated. If not, cold air may transfer through fireplace constructions causing a cold draft. If insulation is not present, contact your local CFM Corporation dealer for proper insulating procedure.

Cold Air Present at Fireplace and Surround Facing

If noncombustible materials (brick, stone, marble, tile, etc.) are used to finish fireplace face, inspect area

between fireplace and facing material for gaps. If gaps appear, area must be sealed with a noncombustible material to prevent cold air from entering the room.

Intermittent Cold Air Problems

If your home is tightly sealed and well insulated with a forced air heating system, kitchen or bathroom ventilation fans, cold air may occur when these items are in use. If cold air comes from the firebox area, fireplace and surround facing material area and/or inlet/outlet grilles (heat-circulating models only) there may be a lack of makeup air in your home. To check, place a burning candle on the extended hearth in front of the fireplace. Turn **ON** the forced air items one at a time. Watch candle flame. If flame is drawn away from the fireplace, open an outside door or window. If flame returns to upright position, these systems are using the fireplace system for makeup air and causing the various cold air situations. As a solution, install a fresh air vent in the room or area requiring the most replacement air. A qualified heating contractor can help you.

Catalytic Combustor Problems

When to Suspect a Combustor Problem

The best way to evaluate the performance of your EWF36's combustor is to observe the amount of smoke leaving the chimney - both when the combustor has "lighted-off" and when it has not. Follow these steps:

- With a fire going and the combustor properly activated, with the damper closed to route smoke through it as described in the Operation Section, go outside and observe the smoke leaving the chimney.
- Then, open the stove damper and once again check the smoke leaving the chimney.

You should see significantly more smoke when the stove damper is open and exhaust does not pass through the combustor. However, be careful not to confuse smoke with steam from wet wood. Steam dissipates in the air quickly; smoke does not.

If this test indicates a problem, consider other possible factors as well, such as the weather or a change in the quality of your fuel. In warm weather, draft is weaker than it is in colder winter weather and fires can burn sluggishly. Small, hot fires are a good solution under these conditions.

Burning "green" (insufficiently seasoned) wood will result in poorer performance than burning properly seasoned fuel. You may have to run your fireplace hotter (more air) to achieve acceptable performance using green or wet wood.

Also consider any changes in your operating routine.

Once you have ruled out any other possible causes for a decline in performance, inspect and clean the combustor if necessary.

Accessories for Woodburning Fireplaces

The following accessory parts can be obtained from your CFM Corporation Dealer. Should you need additional information, beyond what the dealer can furnish, contact CFM Corporation 410 Admiral Blvd., Mississauga, Ontario, Canada L5T 2N6 Attention: Technical Services.

Woodburning Models	Outside Air	Fan Kit	Glass Door Kit	Chimney System	Flue Dia.	Basket Grate
BC36, BC36i, BC36MH, TL36, TL36i	AK-MST	FK12	36GDKBB 36GDKBK 36GDKDP 36GDKS	SK8 or S	8"	3030129
BR36, BR36i, TF36, TF36i	AK-MST	N/A	36GDKBB 36GDKBK 36GDKDP 36GDKS	SK8 or S	8"	3030129
BC42, BC42i, TL42, TL42i	AK-MST	FK12	42GDKBB 42GDKBK 42GDKDP 42GDKS	SK8 or S	8"	3030129
BR42, BR42i, TF42, TF42i	AK-MST	N/A	42GDKBB 42GDKBK 42GDKDP 42GDKS	SK8 or S	8"	3030129
SC36A	AK-MST	FK12	36GDKBBSR 36GDKBKSR 36GDKDPSR 36GDKSSR	SK8 or S	8"	3041130
SR36A	AK-MST	N/A	36GDKBBSR 36GDKBKSR 36GDKDPSR 36GDKSSR	SK8 or S	8"	3041130
ODSR36A	AKU1	N/A	36GDKBBSR 36GDKBKSR 36GDKDBSR 36GDKSSR 36GDKSSSR	SK8 or S	8"	20006701
SC42A	AK-MST	FK12	42GDKBBSR 42GDKBKSR 42GDKDPSR 42GDKSSR	SK8 or S	8"	3041130
SR42A	AK-MST	N/A	42GDKBBSR 42GDKBKSR 42GDKDPSR 42GDKSSR	SK8 or S	8"	3041130
ODSR42A	AKU1	N/A	42GDKBBSR 42GDKBKSR 42GDKDBSR 42GDKSSR 42GDKSSSR	SK8 or S	8"	20002230
STR33	AK-MST	N/A	33GDKBB 33GDKBK 33GDKDP 33GDKS	SK8 only	8"	2056100
STR36, CVR36	AK-MST	N/A	36GDKBB 36GDKBK 36GDKDP 36GDKS	SK8 only	8"	2056100

1 'SK' 2-WALL SYSTEM W/11" O.D.
 'CF' 2-WALL SYSTEM W/13-1/2" O.D.
 'S' 3-WALL SYSTEM W/13-1/2" O.D.

Accessories for Woodburning Fireplaces (continued)

Woodburning Models	Outside Air	Fan Kit	Glass Door Kit	Chimney System ¹	Flue Dia.	Basket Grate
STR42, CVR42 TST42	AK-MST	N/A	42GDKBB 42GDKBK 42GDKDP 42GDKS	11CF only	11"	2003212
SHR36 TSH36	AK-MST	N/A	36SHGDKBB 36SHGDKBK 36SHGDKDP 36SHGDKS	11CF only	11"	20004203
SHR42, TSH42	AK-MST	N/A	42SHGDKTBB 42SHGDKTBK 42SHGDKTDP 42SHGDKTS	11CF only	11"	20004203
ODSHR42	AK-MST	N/A	42SHGDKDP 42SHGDKBB 42SHGDKBK 42SHGDKSS 42SHGDKS	11CF ² SK ³	11"	20002230
SHR48	AK-MST	N/A	48SHGDKBB 48SHGDKBK 48SHGDKDP 48SHGDKS	11CF only	11"	20004311
SHR52, TSH52	AK-MST	N/A	52SHGDKBB 52SHGDKBK 52SHGDKDP 52SHGDKS	11CF only	13 ³ / ₈ "	20005762
WMC36	STD	STD	STD	S & SK8	8"	RSBG36
WMC42	STD	STD	STD	S only	8"	RSBG36
CR36L, CR36R	AK-MST	N/A	36GCKBB	SK8 only	8"	RBGC36L or R
BFC36	AK-MST	FKSX-A	STD	S only	8"	RBGBFC36
EWF36A	AK-MST	FK26	STD	S only	13 ¹ / ₂ "	N/A
EWF30	AK-MST	FK26	STD	SK or S	8" or 13 ¹ / ₂ "	N/A

1 'SK' 2-WALL SYSTEM W/11" O.D.
'CF' 2-WALL SYSTEM W/13-1/2" O.D.
'S' 3-WALL SYSTEM W/13-1/2" O.D.

2 11CF Chimney System may be used for indoor or outdoor installations in the United States.

3 SK Chimney System must be used for outdoor installations in Canada. SK Chimney System may be used for outdoor installations in the United States.

CFM Corporation

410 Admiral Blvd. • Mississauga, Ontario, Canada L5T 2N6
800-668-5323 • www.cfmcorp.com

Beaucoup de plaisir avec votre foyer à bois

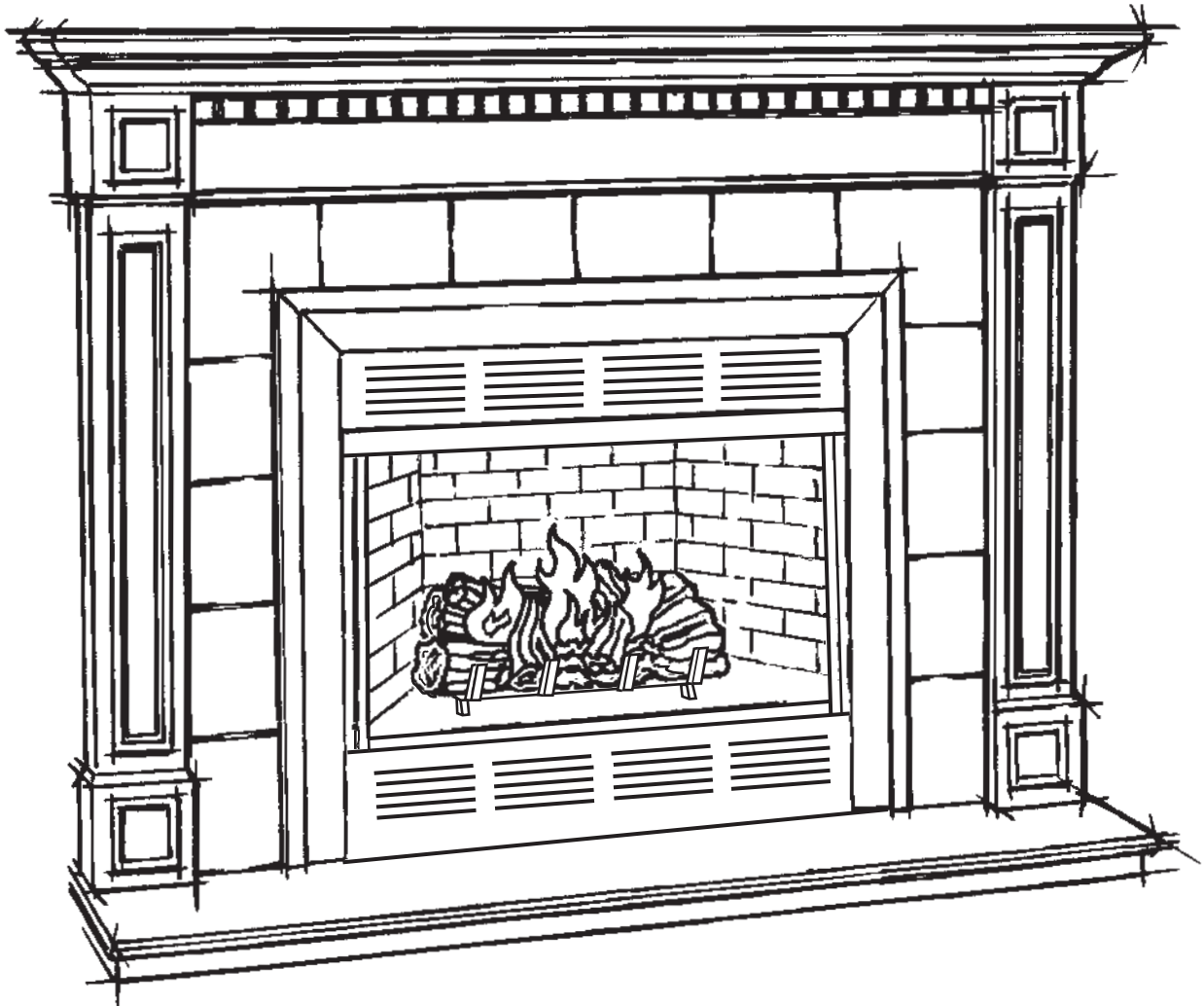

**FOYERS SÉRIES BC, BCMH, BFC, BR, CR, CVR, EWF,
ODSHR, ODSR, SC, SHR, SR, STR, TF, TL, TSH, TST et
WMC**

Faites connaissance avec votre foyer

Votre nouveau foyer CFM Home Products est un appareil technique conçu pour fonctionner sans problème et vous procurer un grand plaisir. Il ne peut fonctionner à son potentiel maximal que si vous l'utilisez et en prenez soin adéquatement. Le présent manuel a pour but de vous aider en cela.

Les premières choses connaître sont les principales pièces du modèle particulier de votre foyer, ainsi que leurs fonctions. Cela vous permettra de mieux comprendre les descriptions qui suivent dans ce manuel. **Il est important de remarquer que ces pièces ont été conçues pour fonctionner ensemble. Si vous décidez d'utiliser des pièces non approuvées ou d'effectuer des modifications, le foyer ne fonctionnera pas comme prévu et pourra alors constituer un risque d'incendie.**

La garantie CFM Corporation sera alors annulée et CFM Corporation ne pourra être tenu responsable des actions suivantes :

- **Installation d'un foyer ou d'un composant de cheminée endommagé;**
- **Modification du foyer, de l'ensemble de cheminée ou de toute autre pièce composante à cette fin;** (à l'exception des solins de châsses, tel que détaillé dans les directives d'installation de la tête de la cheminée).
- **Installation ne suivant pas les directives de CFM Corporation**
ou
- **Installation et/ou utilisation d'une pièce composante non fabriquée ou non approuvée par CFM Corporation combinée à un foyer CFM Corporation ou montée sur ce dernier, nonobstant toute approbation par un laboratoire d'essai indépendant ou par une tierce partie de ces pièces composantes ou accessoires.**

Chacune de ces actions peut constituer un risque d'incendie.



Avertissement

Le risque de Feu! Ne pas installer un fire-screen sur cette cheminée préfabriquée. Un firescreen empêchera la ventilation correcte et augmente le risque d'un incendie de cheminée.

NOTE : Retirer la carte de garantie du sac en plastique dans lequel se trouvait ce manuel. La garantie de votre foyer se trouve sur la page arrière des directives d'installation. Conservez la garantie en lieu sûr pour toute référence future en cas de besoin d'un service couvert par cette dernière. Remplissez la carte de garantie et postez-la à CFM Home Products. Pour valider votre garantie, vous devez inscrire sur la carte de garantie le numéro de sérialisation (série de lettres et de chiffres située sous le numéro de modèle). Le numéro de série est estampé sur la plaque noire fixée sur la voûte interne du foyer.

Pour mieux comprendre votre foyer, familiarisez-vous avec les pièces et la terminologie suivantes utilisées dans ce manuel :

La chambre de combustion est la principale cavité du foyer, là où les bûches brûlent. Sa forme et sa taille sont conçues pour que la combustion soit optimale et pour réfléchir dans la pièce une quantité maximale de chaleur par l'ouverture du foyer.

L'âtre est le plancher de la chambre de combustion. Il est fabriqué en matériau réfractaire sur lequel est posée la grille du foyer.

La cheminée est la structure verticale complète qui reçoit le conduit. Dans le cas des foyers CFM Corporation, la conception spéciale de la cheminée refroidie par air empêche l'extérieur de celle-ci de devenir trop chaud.

Le conduit est le passage le plus intérieur de la cheminée dans laquelle la fumée et les gaz émis par le feu s'échappent à l'extérieur de la maison.

Le registre est le volet du conduit qui empêche l'air chaud ambiant de s'échapper par ce dernier lorsque le foyer n'est pas utilisé. Le registre doit être ouvert lorsqu'il y a un feu afin que la fumée et les gaz puissent s'échapper par le conduit plutôt que dans la pièce. Il ne doit pas être fermé tant que le feu n'est pas complètement éteint. Le registre des foyers des séries BR, BC, BCMH, TF, TL, CR, SR, ODSR, SC, SHR, ODSHR, TSH, STR, TST, CVR et EWF ne comporte que deux positions : complètement ouvert ou complètement fermé. La commande se trouve dans la zone avant de la voûte du foyer. (Fig. 1, 2, 2a et 3)

Le registre EWF est ouvert pour commencer ou attiser le feu et fermé pour le fonctionnement normal et le réglage de la combustion. **NOTE :** ouvrez toujours le registre avant d'ouvrir les portes. Fermez le registre pour régler la combustion.

Le registre de série WMC est réglable et permet d'obtenir un rendement efficace du foyer. En baissant le registre, la température de l'échangeur thermique augmente en réduisant la perte de gaz chauds dans le conduit. La commande du registre se trouve au centre

juste en dessous de la grille de sortie du dessus. (Fig. 1) Reportez-vous à la procédure de fonctionnement appropriée, page 4.

Le pare-étincelles est un écran de protection sous forme de grillage métallique qui empêche les étincelles et les braises chaudes de quitter la chambre de combustion. Le pare-étincelles doit toujours être fermé lorsqu'un feu brûle dans la chambre de combustion.

Votre foyer peut aussi comporter les composants d'efficacité énergétique suivants qui procurent une chaleur supplémentaire et permettent un fonctionnement efficace à la maison :

La circulation de la chaleur s'ajoute au rayonnement standard des foyers classiques en distribuant dans la maison des quantités appréciables de chaleur par convection. Les foyers à circulation de chaleur font circuler l'air froid de la pièce autour de la chambre de combustion où il est réchauffé; il est ensuite renvoyé dans la pièce qui bénéficie alors d'une chaleur supplémentaire. Les modèles de foyers des séries HBC et HBCL possèdent cette circulation de chaleur.

L'échangeur de chaleur est un dispositif à plusieurs parois qui dirige l'air ambiant autour de la chambre de combustion et le renvoie dans la pièce où se trouve le foyer à circulation de chaleur. Le transfert de chaleur entre le foyer et l'air ambiant en circulation s'effectue grâce à ces voies de passage. L'échangeur de chaleur est le cœur du système de circulation de la chaleur, qui fournit une chaleur ambiante supplémentaire perdue dans les foyers classiques.

Les grilles d'admission et de refoulement de l'air appartiennent au système de circulation de la chaleur. L'air ambiant froid entre par la grille du fond et/ou les grilles latérales inférieures et circule dans les voies de passage de l'échangeur de chaleur. L'air chaud obtenu est ensuite renvoyé dans la pièce par la grille de refoulement supérieure.

NOTE : Les grilles d'admission et de refoulement de l'air ne doivent jamais être recouvertes ou obstruées. Le système de circulation de la chaleur sert aussi de système de refroidissement du foyer, ce qui rend plus sécuritaire le fonctionnement de celui-ci.

Air de combustion extérieur : Un feu nécessite une quantité suffisante d'air pour bien brûler. Si la quantité d'air est insuffisante, de la fumée, de la suie et des gaz nocifs émis par le foyer s'infiltreront dans la pièce. Lorsque le feu brûle dans la chambre de combustion, l'air de remplacement de la pièce entre par l'ouverture de celle-ci et compense la perte de l'air de combustion. Il arrive souvent que des maisons scellées et bien isolées ne permettent pas à des quantités suffisantes d'air d'entrer dans ce processus de remplacement naturel.

Pour maintenir un débit constant d'air de combustion, il faut de l'air extérieur direct.

Les foyers CFM Corporation sont conçus pour que de l'air extérieur puisse alimenter directement la chambre de combustion en air de combustion. Le circuit d'air nécessite la pose d'un conduit allant du foyer à une source d'air extérieur lors de l'installation initiale. Les foyers des séries WMC, BR, BC, BCMH, TF, TL, CR, SC, SHR, ODSHR, TSH, SR, ODSR, STR, TST et CVR comportent ce dispositif standard. Une source d'air extérieur intégrée est comprise sur le foyer BFC et aucun conduit supplémentaire n'est nécessaire.

Si votre foyer est muni d'une entrée d'air extérieur, le levier de commande se trouve sur le bord avant gauche des briques sur les foyers de la série BR, TF, SR, ODSR, WMC, STR et TST. Sur les foyers de série CR, il se trouve en bas à gauche ou dans le coin à droite sur l'entrée d'air. Pour les séries SHR, ODSHR et TSH, le levier de commande se trouve au centre, juste au-dessus du côté gauche. Reportez-vous, page 6, pour connaître la procédure appropriée. Consultez la page 5 pour connaître la procédure de fonctionnement.

Commande d'air primaire : Sur le foyer de série EWF, la commande d'air primaire permet de régler la chaleur que le feu produira et la durée de combustion. La commande d'air primaire se trouve dans le coin en haut à gauche de l'appareil. C'est la source principale d'air pour démarrer, maintenir et attiser le feu.

L'admission d'air est ouverte au maximum quand le levier de commande est tourné dans le sens des aiguilles d'une montre sur le EWF36A ou a appuyé sur sur le EWF30 et fermée quand il est tourné sur le EWF36A ou a relevé sur le EWF30 dans l'autre sens. Pour régler la combustion, ajustez la commande dans la position désirée entre ces deux points; quand la commande d'air primaire est ouverte, l'appareil chauffe plus. Quand elle est fermée, il chauffe moins. Vous pouvez régler à la position de votre choix.

Des **portes en verre** améliorent l'efficacité du foyer et permettent de conserver la chaleur de la maison. Lorsqu'un feu brûle, l'air de la pièce fournit l'air de combustion nécessaire à la chambre de combustion où il se mélange avec les gaz de combustion chauds; le mélange est ensuite évacué par le conduit ouvert. La perte de l'air ambiant chaud est plus importante lorsque le feu est peu intense, ce qui se produit normalement à l'allumage et à l'extinction du feu. Les portes en verre CFM Corporation sont spécialement conçues pour réduire la quantité d'air ambiant chaud perdu tout en permettant à une quantité appropriée d'air de combustion de s'infiltrer dans la chambre de combustion pour assurer un fonctionnement sécuritaire.

Lorsque des portes en verre sont utilisées sur un foyer à circulation de chaleur, l'air de combustion contrôlé

intensifie aussi la température de l'échangeur de chaleur et ralentit la vitesse de combustion. Il en résulte un chauffage maximal et une faible consommation de combustible. Des portes en verre sont offertes en option pour les modèles de foyers CFM Corporation. Les portes vitrées font parties de l'équipement standard sur les foyers de série WMC, BFC et EWF et sont en option sur les autres modèles de CFM Corporation. Consultez la page 14 pour connaître les bonnes procédures de fonctionnement.

Circulation d'air forcée : Les foyers à circulation de chaleur mettent en œuvre le processus naturel de convection de l'air chaud pour distribuer la chaleur du foyer dans la pièce. Ce principe est suffisant pour les petites pièces. Pour distribuer un flux d'air chaud constant dans une grande pièce, il est recommandé d'utiliser des ventilateurs. Pour déterminer si le foyer est muni de ventilateurs, utilisez une lampe de poche et regardez dans la grille d'air d'admission inférieure. CFM Corporation offre en option des nécessaires de ventilateurs pour tous ses modèles à circulation de chaleur. Pour faciliter la pose d'un nécessaire de ventilateur en option, le foyer doit être câblé pendant son installation. Les ventilateurs sont dans l'équipement standard sur les appareils WMC et BFC.

NOTE : Les systèmes d'air forcé CFM Corporation sont conçus pour distribuer la chaleur avec un débit spécifique. Toute tentative d'augmenter le mouvement de l'air dans l'échangeur de chaleur diminue la durée du transfert de chaleur, ce qui conduit à des températures plus basses de l'air de circulation.

Les accessoires d'efficacité énergétique en option, comme les portes en verre et les ventilateurs (modèles à circulation de chaleur), peuvent être facilement ajoutés après l'installation initiale de votre foyer. Consultez la page 9 pour la description et le bon numéro de modèle.

Mode d'emploi de votre foyer

Votre foyer peut vous procurer de très nombreuses heures de plaisir et de sécurité. Cependant, utilisez votre foyer avec précaution parce que chaque fois que vous allumez un feu dans une maison, un problème peut apparaître.

1. Ouvrez le registre du conduit

Le registre du conduit ne doit être fermé que lorsque le feu est complètement éteint et que le foyer est inutilisé. Cela évite de perdre de l'air ambiant par le conduit ouvert. N'oubliez pas : le registre doit toujours être complètement ouvert lorsqu'il y a un feu.

Registre WMC : Le registre du conduit s'ouvre et se ferme grâce à un bouton se trouvant juste en dessous de la grille de sortie du dessus. (Fig. 1) Le registre est réglable et peut être ouvert partiellement du moment

que les portes vitrées sont fermées et que la fumée n'apparaisse pas dans l'aire de combustion. Le rendement le plus efficace est obtenu dans la position la moins ouverte. Pour réapprovisionner en bois, ouvrez complètement le registre avant d'ouvrir les portes vitrées.

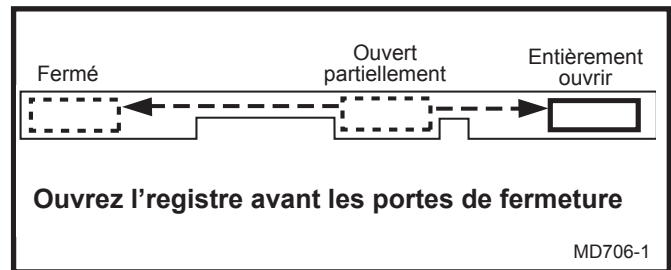

Fig. 1 Positions de commande du registre. (WMC)

Registre BR, BC, BCMG, TF, TL, CR, SR, ODSR et SC série : Le registre du conduit se trouve dans la zone de la voûte, au milieu de la chambre de combustion. Le registre s'ouvre en tournant le levier vers la droite. Le registre se ferme en poussant le levier vers la gauche; il est verrouillé en position fermée par l'agrafe de registre située sur la voûte. Le registre n'est pas réglable et le foyer ne doit être utilisé que s'il est en position complètement ouverte. (Fig. 2)

Registre de série STR, TST et CVR : Le registre du conduit se trouve dans la voûte au milieu de l'aire de combustion. Le registre s'ouvre en poussant le levier vers le haut. Le registre se ferme en tirant le levier vers le bas de l'âtre du foyer. **Le registre n'est pas réglable et doit être complètement ouvert pour utiliser le foyer.** (Fig. 3)

Registre de série SHR, ODSHR et TSH : Le registre du conduit s'ouvre et se ferme par une poignée et une tige se trouvant à l'avant de la voûte de combustion du foyer. **Le registre n'est pas réglable et doit être complètement ouvert pour utiliser le foyer.** (Figs. 4 & 5)

Registre de série EWF : La commande de registre du conduit se trouve dans le coin en haut à droite du foyer. Le registre est ouvert quand le levier est tourné dans le sens des aiguilles d'une montre et tiré vers l'extérieur sur le EWF36A et a retiré sur le EWF30. Ouvrez le registre pour allumer un feu ou l'attiser. Le registre est fermé quand il est poussé vers l'intérieur. Pour le EWF36A seulement, quand il est ouvert avec le levier tiré vers l'extérieur et tourné complètement dans le sens des aiguilles d'une montre, la poignée peut pivoter vers l'arrière sans fermer le registre ou sans le bouger. Il n'y a pas de réglage intermédiaire pour le registre.

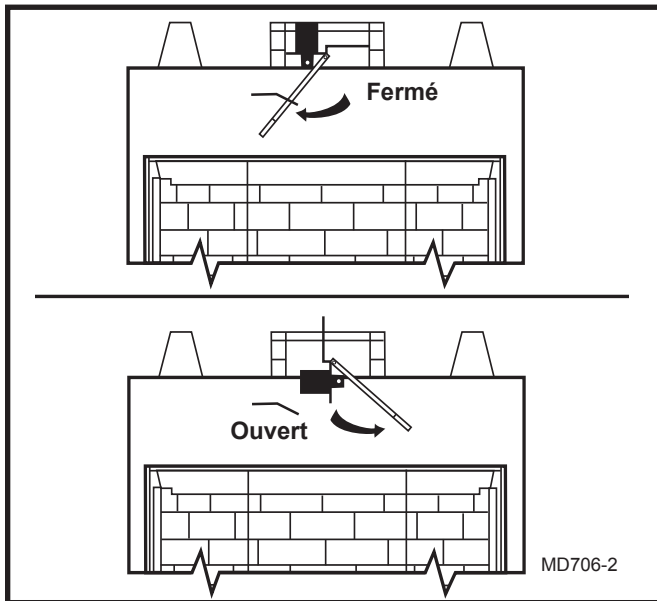

Fig. 2 Positions de commande du registre. (BR, BC, BCMH, TF, TL, CR, SR, ODSR & SC)

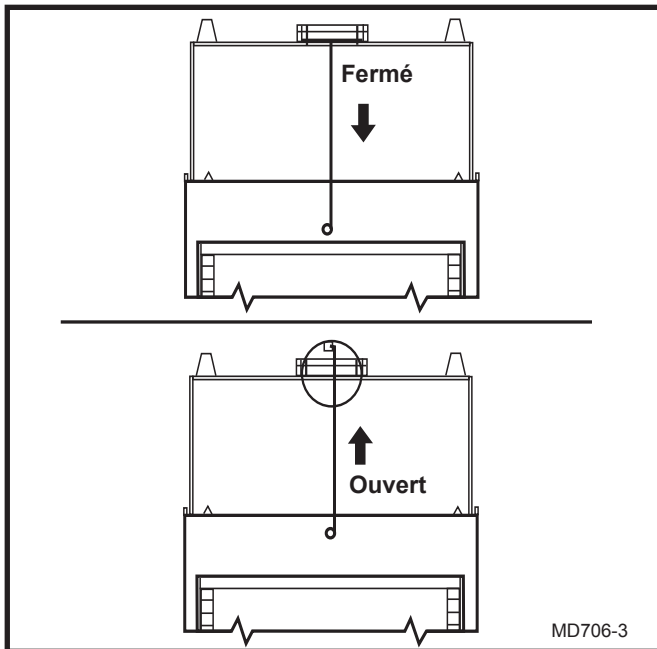

Fig. 3 Positions de commande du registre. (STR, TST & CVR)

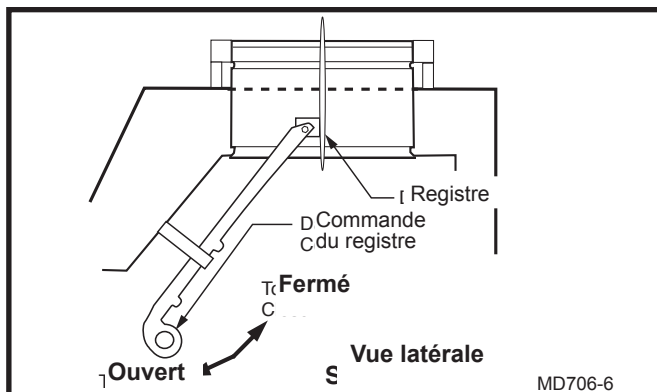

Fig. 4 Positions de commande du registre. (SHR36, SHR42A, ODSHR42, SHR48, TSH36, TSH42) 20000706

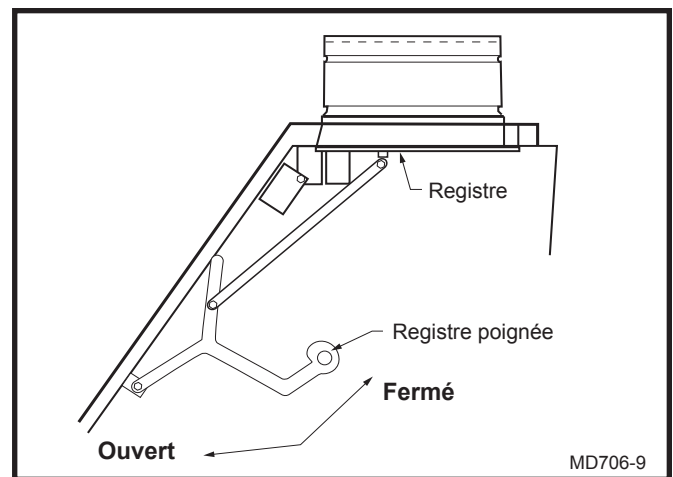

Fig. 5 Positions de commande du registre. (SHR52 & TSH52)

2. Allumage du feu

Pour allumer un feu, une grille doit être utilisée pour soulever le combustible au-dessus de l'âtre. L'air de combustion doit pouvoir circuler à travers le combustible pour que la combustion soit bonne. Tous les foyers CFM Corporation sont livrés avec une grille. Votre foyer nécessite une grille de conception spéciale. Remplacez la grille par un modèle spécifique. Consultez la page 9 pour le numéro de modèle.

Le EWF ne dispose pas de panier avec grille. Préparer le feu directement sur la grille. Ne soulevez pas le bois.

Mettez une bonne quantité de papier journal froissé ou tordu sur l'âtre, sous la grille. Laissez dépasser quelques bouts de papier de la zone des bûches pour pouvoir les allumer. Disposez sur le papier du bois d'allumage (bouts de bois de faible diamètre) en les croisant.

Mettez une bûche de grand diamètre sur le bois d'allumage à approximativement 1/2 po de la paroi arrière du foyer; choisir de préférence une bûche qui a été fendue. Placez une deuxième bûche fendue à 1 ou 2 po devant la première. Placez une troisième bûche fendue sur le dessus des deux autres pour former une pyramide grossière. Vérifier que les irrégularités des bûches permettent à l'air de passer entre celles-ci. (Fig. 4) Si ce n'est pas le cas, placez quelques bouts de bois d'allumage entre les bûches pour les séparer un peu. Des bûches supplémentaires peuvent être ajoutées au besoin pour maintenir la production de chaleur. Les bûches doivent être fendues de préférence en quarts de sections ou en pièces plus petites. Les bûches fendues possèdent des surfaces de combustion plus étendues que les bûches entières et elles brûlent plus facilement. Le type et l'état du bois que vous brûlez ont une grande incidence sur la production de chaleur par votre foyer. Pour de meilleurs résultats, brûlez du chêne,

de l'érable, du bouleau, du noyer, du pommier ou tout autre bois dur. Le bois doit être sec et avoir été séché pendant 9 mois à un an avant d'être utilisé.

Le bois mou est moins recommandé que le bois dur parce qu'il brûle rapidement et peut entraîner l'accumulation de résine dans le conduit. Le bois humide ou vert brûle lentement et fume souvent.

Ne brûlez jamais plus d'une bûche artificielle à la fois.



Toutes les bûches artificielles sont génératrices de fumée et de suie. Ce type de matériau est aussi responsable de l'augmentation des dangers dus au feu. Pour toutes ces raisons, l'utilisation de bûche artificielle est interdite avec tous nos produits. L'utilisation de bûches artificielles annule la garantie relative à nos produits.

Attention : Ne brûlez pas de rebuts de bois scié, de branches de pin, de déchets, de plastique, de colorant de flamme, de nettoyeurs de suie ou d'autres produits ou composants chimiques.

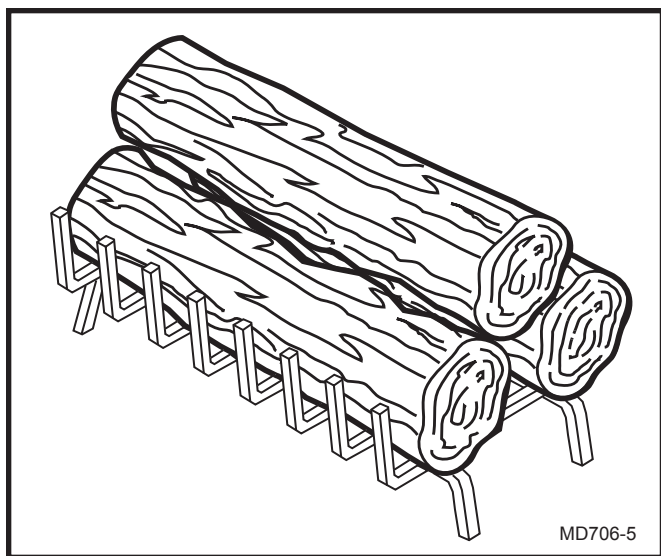

Fig. 6 Placement des bûches sur la grille.

3. Allumage du feu

Avant d'allumer le feu, vérifiez que le registre est complètement ouvert.

Mettez une feuille de journal sur les bûches et allumez-la. Cela chauffe la cheminée et améliore le flux d'air chaud du feu lorsqu'il est allumé.

Lorsque le journal de réchauffement est partiellement brûlé, allumez le papier d'allumage sous le bois d'allumage. Fermez le pare-étincelles dès que vous avez terminé cette étape.

Lors de l'allumage d'un foyer neuf, vous pouvez sentir une légère odeur et voir de la fumée provenant de celui-ci ou des grilles de refoulement de circulation de chaleur. Cela est dû à la cuisson de la peinture et à la combustion de l'huile recouvrant le métal. C'est normal et disparaît après les premiers feux. Si votre foyer est muni de portes en verre et d'un conduit d'air extérieur, ouvrez les portes et fermez l'arrivée d'air extérieur. Les odeurs et la fumée doivent être attirées dans la chambre de combustion et expulsées par le conduit.

NOTE : N'utilisez jamais d'essence, d'huile de lampe à gazoline, de kérosène, d'allume-barbecue liquide ou tout autre liquide semblable pour allumer ou relancer un feu dans ce foyer lorsqu'il est en fonction.

4. Ouvrez le registre d'air extérieur

Votre foyer peut être muni d'une arrivée d'air de combustion extérieur. Pour le savoir, consultez la rubrique Air de combustion extérieur de la page 17.

Si votre foyer comporte une arrivée d'air extérieur, le registre d'air doit être fermé avant l'allumage du feu. Allumez le feu et laissez la chambre de combustion se réchauffer pendant 5 à 10 minutes avant d'ouvrir le registre d'air. La chaleur de la chambre de combustion chaude attire l'air extérieur plus efficacement.

Registre d'air CR. Pour ouvrir, poussez la tige de commande vers la droite et tirez. Pour fermer, éloignez le levier de commande de l'avant en le poussant au maximum. Le registre est muni de ressort et reste fermé.

Registre de série BR, BC, BCMH, TF, TL, SR, ODSR, SC, STR, TST, CVR, WMC : Pour ouvrir le registre, poussez sur le levier de commande vers le bas et vers les briques de l'âtre. Pour fermer le registre, tirez le levier de commande vers le haut et la gauche. (Fig. 7)

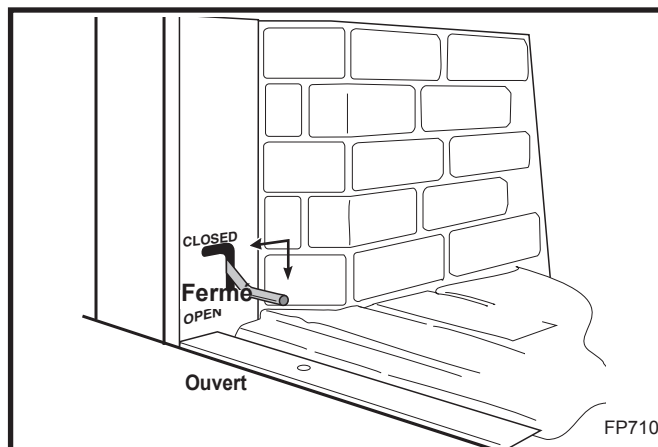

Fig. 7 Fonctionnement de l'arrivée d'air extérieur.

Registre de série SHR, ODSHR et TSH : Pour ouvrir, poussez le levier de commande vers le haut et l'arrière. Pour fermer, poussez le levier vers le bas et l'avant. (Fig. 8)

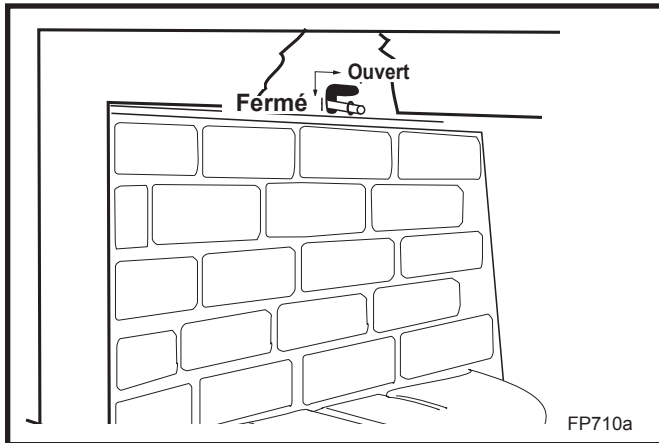

Fig. 8 Fonctionnement de l'arrivée d'air extérieur. (SHR, ODSHR, TSH)

NOTE : Pour ouvrir ou fermer un registre pendant qu'un feu brûle, utilisez une longue tige métallique, comme un tisonnier, pour déplacer le levier. Ne déplacez pas le levier de commande avec vos mains, il est chaud.

5. Commande d'air primaire

Le EWF possède une commande d'air unique qui permet de régler la chaleur que le feu produira et la durée de combustion.

La commande d'air primaire se trouve dans le coin en haut à gauche de l'appareil. C'est la source principale d'air pour démarrer, maintenir et attiser le feu.

En général, plus il y a d'air passant dans le foyer, plus le feu est chaud et le bois se consume vite, moins il y a d'air, plus le feu dure longtemps.

L'admission d'air est ouverte au maximum quand le levier de commande est tourné dans le sens des aiguilles d'une montre et fermée quand il est tourné dans l'autre sens. Pour régler la combustion, ajustez la commande dans la position désirée entre ces deux points; quand la commande d'air primaire est ouverte, l'appareil chauffe plus. Quand elle est fermée, il chauffe moins. Vous pouvez régler à la position de votre choix.

6. Ouverture et fermeture des portes en verre

AVERTISSEMENT : Pour votre foyer, n'utilisez que des portes en verre approuvées par CFM Home Products.

Si votre foyer est muni de portes en verre, allumez le feu et laissez-les complètement ouvertes. Pour un rendement maximum, nous recommandons l'utilisation de portes vitrées sur tous les modèles de foyer CFM Corporation, sauf les modèles de série BFC, EWF et WMC pour lesquels les portes doivent être complètement ouvertes pour un feu modéré

à chaud. Pour un feu faible à modéré ou pour l'extinction du feu, les portes doivent être fermées. Les foyers de série

BFC, EWF et WMC sont conçus pour une chaleur maximum avec les portes complètement fermées en permanence.

NOTE : Le foyer BFC doit fonctionner uniquement avec les portes complètement fermées.

NOTE : Le foyer EWF doit fonctionner uniquement avec les portes complètement fermées ou avec un pare-étincelles si elles sont complètement ouvertes.

AVERTISSEMENT : LES PORTES DES FOYERS EN FONCTION DOIVENT ÊTRE COMPLÈTEMENT OUVERTES OU COMPLÈTEMENT FERMÉES. SI LES PORTES SONT PARTIELLEMENT OUVERTES, DES GAZ ET DES FLAMMES PEUVENT S'ÉCHAPPER DE L'OUVERTURE DU FOYER ET CONSTITUER UN RISQUE D'INCENDIE ET DE FUMÉE. Examinez les positions adéquates des portes sur la figure 4.

Ne fermez pas les portes en verre si le feu est très chaud. Cela pourrait supprimer la trempe du verre, et les portes pourraient se briser en petits morceaux. Le verre doit pouvoir se réchauffer lentement. Le verre trempé des portes supporte une augmentation de température graduelle jusqu'à 550°F, ce qui est une température supérieure à ce qu'un feu normal peut atteindre. Un feu excessivement chaud peut être dû à des bûches chargées de goudron, à des bouts de bois de sciage très secs ou à des grandes quantités de papier ou de carton ondulé. Maintenez le feu loin des portes et ne laissez jamais les flammes entrer en contact avec le verre.

Les portes en verre peuvent se briser si elles sont mal utilisées. Faites toujours attention lorsque vous ouvrez les portes; ne les claquez pas et ne les forcez pas pour les mettre à leur place.

Veillez noter que dans des conditions normales de combustion, les cadres de porte en laiton peuvent se décolorer un peu. Maintenir le feu petit et vers l'arrière du foyer peut permettre d'éviter cette décoloration.

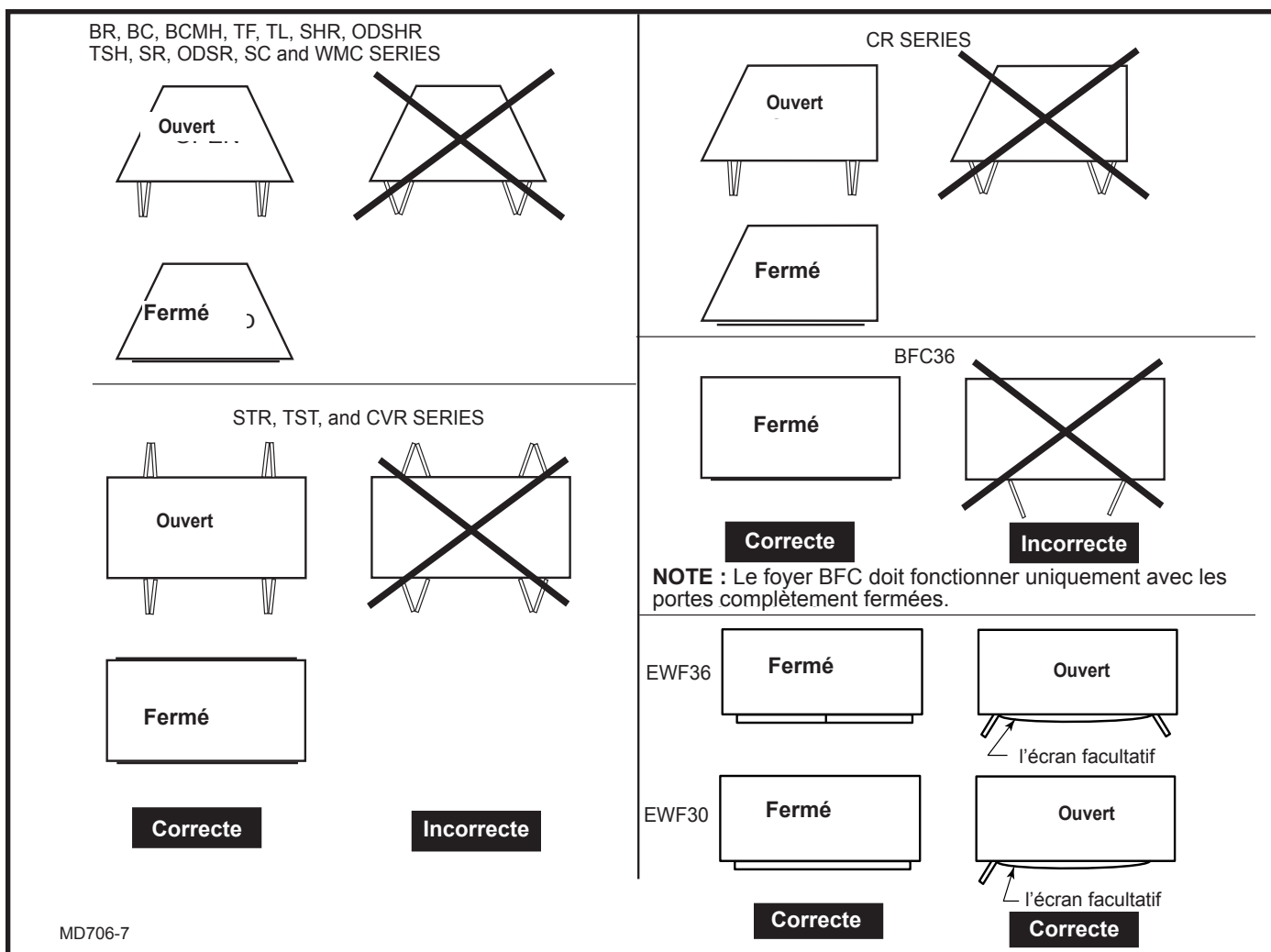

Fig. 9 Vue de dessus des portes en verre.

7. Fonctionnement du ventilateur

Si votre foyer est un foyer à circulation de chaleur comportant un ventilateur en option, allumer le feu de la façon normale sans faire tourner le(s) ventilateur(s). Préchauffez la chambre de combustion et le système d'échange thermique pendant 20-30 minutes. Lorsque le feu a bien pris, mettre le ventilateur en marche et de l'air chaud sort immédiatement de la grille.

8. Entretien du feu

La production de chaleur d'un foyer dépend de la façon de monter et d'entretenir un feu. Un feu bien monté permet de produire une chaleur constante. Maintenez la combustion à un niveau constant en ajoutant des bûches supplémentaires au besoin. Utilisez un tisonnier pour rassembler les bûches en combustion en un groupe serré à l'arrière du foyer chaque fois que vous ajoutez de nouvelles bûches. Maintenez le lit de braise directement sous les bûches. Cela aide à maintenir le feu, mais ne laissez pas les cendres trop s'accumuler jusqu'à nuire à une circulation d'air adéquate à travers les bûches.

Sauf pour ajouter des bûches, le pare-étincelles doit toujours être fermé lorsqu'un feu brûle dans la chambre de combustion.

9. En fin de journée

Si le feu ne s'est pas éteint de lui-même au moment d'aller vous coucher, vous pouvez utiliser vos pinces pour placer toutes les bûches en fin de combustion dans les coins de la chambre de combustion. À cet endroit, elles brûlent généralement rapidement et fournissent une bonne base pour votre prochain feu. Vérifiez que le pare-étincelles et les portes en verre sont fermés et que le registre est ouvert jusqu'à ce que le feu soit complètement éteint.

10. Élimination des cendres

Nettoyer les cendres de la chambre de combustion avant d'allumer chaque feu. Disposez adéquatement des cendres dans un récipient métallique comportant un couvercle hermétique. Mettez le récipient de cendres fermé sur un sol incombustible ou sur la terre, à bonne distance de tout matériau combustible, en attente d'une élimination finale. Si les cendres sont enterrées dans le sol ou dispersées localement,

elles doivent être conservées dans le récipient hermétique jusqu'à ce que toutes les escarbilles soient complètement refroidies.

Laissez suffisamment de cendres pour isoler l'âtre froid afin de faire démarrer le feu plus rapidement. Une trop grande quantité de cendres ralentit la combustion de votre feu et fait brûler plus rapidement votre grille.

11. Fonctionnement du BFC36, foyer à combustion propre

Les foyers BFC36 sont spécialement conçus pour réduire la formation de la fumée et des hydrocarbures; cependant, le rendement de ces foyers est directement lié à une utilisation appropriée. Pour réduire les émissions, utilisez uniquement du bois bien sec. Évitez les feux couvants à combustion lente et maintenez une couche de braises sur laquelle placer de nouvelles bûches.

Les températures élevées de l'aire de combustion permettent d'obtenir un rendement efficace de ces modèles à combustion propre.

Les foyers à combustion propre BFC36 doivent fonctionner avec les portes de l'habillage complètement fermées, ceci afin de réduire les émissions. Toutes modifications apportées aux composants internes de ces foyers risquent de provoquer une augmentation des émissions. Utilisez toujours la grille du modèle approprié et ne retirez pas les composants en brique, les déflecteurs ou le matériel de l'aire de combustion.

12. Fonctionnement du foyer EWF36.

Le foyer EWF36A répond aux normes d'émission établies par la US Environmental Protection Agency concernant les appareils de chauffage à bois vendus après le 1^{er} juillet 1990.

Le système de combustion catalytique de votre EWF produit les meilleures conditions pour une combustion secondaire.

Lorsque le registre du poêle est fermé, la fumée traverse l'**élément catalytique** provoquant des températures de 500-600°F (260-315°C), moitié moins élevées que les températures normales pour la combustion secondaire naturelle.

L'élément catalytique est une surface alvéolaire en céramique recouverte d'un métal noble, habituellement du platine. L'élément se trouve dans la **chambre de combustion secondaire, fabriquée dans un matériau réfractaire isolant spécial à haute température**. La chambre procure l'environnement approprié requis pour la combustion secondaire du combustible (fumée). La fermeture du registre peut aussi réduire le tirage. La fermeture trop rapide du registre peut arrêter le feu ou désactiver la chambre de combustion. Fermez le registre uniquement quand le feu est bien allumé. Pour allumer un feu, attendez qu'il y ait une couche de braise

d'au moins 3-4 pouces avant de fermer le registre.

13. Fonctionnement du EWF30

Le foyer EWF30 répond aux normes d'émission établies par la US Environmental Protection Agency concernant les appareils de chauffage à bois vendus après le 1^{er} juillet 1990.

Le système de combustion non catalytique produit les conditions appropriées pour une combustion secondaire.

Quand le registre est fermé, la fumée passe par la chambre de combustion en matériau réfractaire à l'arrière de l'appareil. C'est dans cette chambre que la combustion secondaire se produit.

Comme pour le EWF36, la fermeture trop rapide du registre a un effet négatif sur la combustion secondaire. Pour allumer un feu, attendez qu'il y ait une couche de braise d'au moins 3-4 pouces avant de fermer le registre.

Mesures de précaution

Bien que les mesures de précaution suivantes aient été présentées plus haut dans ce manuel, elles sont indiquées ici pour insister et fournir une référence rapide.

Mesures de précaution relatives au foyer

1. Vérifiez que tous les passages du système de cheminée sont libres et sans obstruction.
2. Ouvrez toujours le registre avant d'allumer un feu et laissez-le ouvert tant que le feu brûle. Ne fermez pas le registre tant que le feu n'est pas complètement éteint.
3. Vérifiez que le feu reçoit suffisamment d'air pour éviter la fumée, la suie et la formation de gaz nocifs.
4. Utilisez toujours une grille pour supporter le feu. Si la grille est brûlée, celle-ci doit être remplacée par une grille approuvée par CFM Home Products. Consultez la page 19 pour connaître les modèles de remplacement.
5. Ne brûlez jamais de rebuts de bois de sciage, de branches de pin, de déchets, de plastique, de colorant de flamme, de nettoyeurs de suie ou d'autres produits ou composants chimiques.
6. N'utilisez jamais de combustible liquide ou d'allume-feu liquide.
7. Construisez votre feu à 1/2 po approximativement de l'arrière de la chambre de combustion pour obtenir une bonne combustion.
8. Faites toujours attention lorsque vous ajoutez du bois au feu et lorsque vous utilisez vos outils de foyer (pelle, pinces, tisonnier, etc.).
9. Les premiers feux doivent être petits.
10. N'emballez pas votre foyer.
11. Fermez toujours votre pare-étincelles lorsqu'un feu brûle.

- Ne jamais placer un objet combustible (meuble, oreillers, etc...) à moins de 24 pouces du foyer (28 pouces pour les foyers WMC36/WMC42 et 32 pouces pour les foyers EWF36A, EWF30, SHR48, SHR52 et TSH52).
- Ne laissez jamais des objets obstruer les grilles d'admission et de refoulement d'air.

Mesures de précaution relatives aux portes en verre

- Allumez toujours le feu avec les portes ouvertes.
- Lorsque les portes sont ouvertes, le pare-étincelles doit être fermé.
- Ne construisez pas de très grands feux car ils pourraient endommager le fini et le verre trempé.
- Ne laissez jamais les flammes toucher les portes en verre.
- Laissez toujours le canal d'admission d'air libre de toute obstruction.
- Pour éviter la décoloration du laiton du fini des portes, vérifiez si celui-ci est recouvert d'une couche de protection en plastique et retirez-la au besoin.
- N'utilisez pas de nettoyeur abrasif sur les portes en verre.
- Ne nettoyez pas les portes lorsqu'elles sont chaudes.

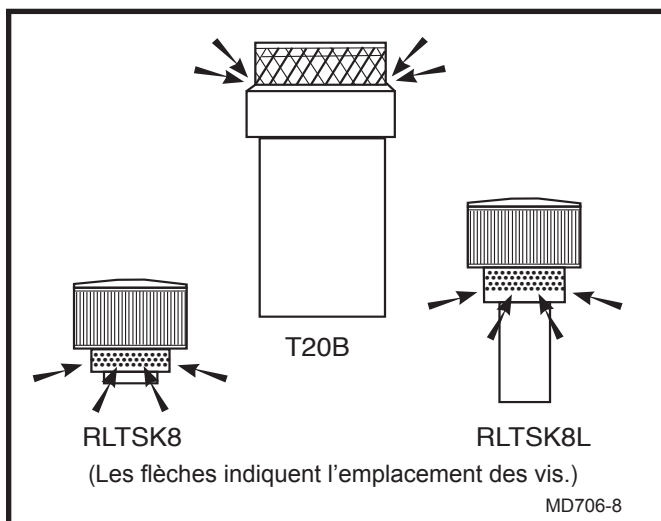

Fig. 10 Dépose du chapeau de cheminée.

Entretien et soins de votre foyer

Votre foyer est construit pour fonctionner sans problème et avec peu d'entretien exigeant beaucoup de temps. Comme avec tout équipement du même genre, votre foyer fonctionnera mieux et plus longtemps si quelques procédures d'entretien de base sont suivies.

L'automne

Avant la première utilisation saisonnière du foyer

- Inspectez le toit dans la zone de la cheminée et retirez toutes les obstructions ou corps étrangers,

comme les branches d'arbre pendantes, les branches cassées, les feuilles, etc.

- Inspectez la tête de la cheminée, retirez tout corps étranger des conduits d'admission d'air de refroidissement et de l'écran de protection contre les oiseaux.
- Vérifiez si le conduit est obstrué ou s'il contient des corps étrangers et retirez-les le cas échéant.
- Vérifiez si l'âtre et la chemise de briques réfractaires du foyer sont endommagés ou érodés de façon inhabituelle.

L'âtre et la chemise de briques réfractaires de votre foyer sont fabriqués avec de l'argile réfractaire spéciale. Bien que très robustes, elle peut se fissurer en raison de l'expansion et de la contraction normales dues à la chaleur ou à un abus. Si des fissures très minces apparaissent dans l'âtre ou la chemise de briques réfractaires, celles-ci peuvent être ignorées parce qu'elles n'affectent PAS le fonctionnement et la sécurité de votre foyer.

Formation de crésote et nécessité de la retirer

Lorsque le bois brûle lentement, il produit du goudron, des vapeurs organiques et de l'humidité qui se combinent pour former de la crésote. Les vapeurs de crésote se condensent dans un conduit de cheminée relativement froid d'une combustion lente. En conséquence, le résidu de crésote s'accumule sur le doublage de cheminée. Lorsque cette crésote s'enflamme, la combustion produit une chaleur intense. Vérifiez s'il y a accumulation de crésote dans le conduit. La cheminée doit être inspectée au moins une fois tous les deux (2) mois pendant la saison de chauffage. Si une couche importante de crésote s'est accumulée, celle-ci doit être enlevée pour réduire le risque de feu de cheminée. Une expertise et des outils spéciaux sont nécessaires pour nettoyer un conduit. Il est recommandé qu'un ramoneur qualifié effectue ce travail. Pour pouvoir inspecter le conduit et/ou le nettoyer, le mitron ou le chapeau de la cheminée doit être retiré. Consultez la figure 5 pour identifier le style de chapeau de cheminée. Déposez les vis tel qu'indiqué.

Communiquez avec votre détaillant CFM Corporation si une réparation ou des pièces de rechange sont nécessaires.

Entretien des portes en verre

Nettoyage

Des résidus de fumée peuvent s'accumuler avec le temps sur les portes en verre. Les portes peuvent être nettoyées au besoin à l'aide de nettoyeurs de vitre non abrasifs. L'utilisation de nettoyeurs abrasifs peut endommager la surface du verre et provoquer des ruptures. N'essayez jamais de nettoyer des panneaux vitrés lorsqu'ils sont chauds.

Remplacement de verre brisé

Ne faites jamais fonctionner un foyer avec des portes de verre fissurées ou cassées. Remplacez toutes les pièces endommagées avant utilisation.

NOTE : La vitre céramique sur ces modèles est fragile et le montage est important pour la sécurité. Si la vitre est endommagée sur les modèles BFC36, elle doit être remplacée en installant une nouvelle vitre dans la porte. N'essayez pas d'installer une nouvelle vitre dans les encadrements de la porte. Dévissez les quatre (4) vis fixant les charnières au foyer et

retirez toute la porte. Remplacez par une nouvelle porte. Contactez votre concessionnaire CFM Corporation pour les pièces de rechange.

Avant chaque utilisation du foyer

1. Vérifiez que la chambre de combustion est propre et prête à être utilisée. Retirez l'excès de cendre.
2. Vérifiez que le pare-étincelles et que les grilles d'admission et de refoulement d'air sont propres et sans obstruction.
3. Vérifiez si l'âtre et la chemise de la chambre de combustion sont fissurés ou endommagés. Vérifiez que le conduit n'est pas obstrué et que le registre est complètement ouvert.

Au printemps -

Avant la dernière utilisation saisonnière du foyer

1. Vérifiez la tête de la cheminée et retirez tout corps étranger.
2. Vérifiez si le conduit est obstrué et retirez les corps étrangers le cas échéant.
3. Vérifiez complètement la tête de la cheminée pour déceler toute corrosion; remplacez toutes les pièces affaiblies structurellement.
4. Inspectez le solin de cheminée. C'est le premier endroit qu'il faut regarder si vous avez des problèmes de fuite de toiture. Vérifiez s'il y a des zones cassées, comme des têtes de clous et des soudures. Scellez toute zone trouvée.
5. Nettoyez tout le foyer.

Pièces de rechange

Vous pouvez vous procurer des pièces de rechange pour votre foyer auprès de votre détaillant CFM Corporation. Pour toute information sur les pièces de rechange disponibles, consultez le manuel d'installation et du propriétaire fourni avec chaque accessoire. Pour toute information supplémentaire dépassant ce que votre détaillant peut vous fournir, communiquez avec :

CFM Corporation
410 Admiral Blvd.
Mississauga, Ontario
Canada L5T 2N6
ATT : Service à la clientèle

Guide de dépannage

La sécurité de votre foyer a été testée, et il a été conçu et fabriqué pour fonctionner sans défaillance. En raison de l'atmosphère, de l'environnement résidentiel et de techniques d'utilisation inappropriées, vous pouvez rencontrer les anomalies suivantes auxquelles vous pouvez remédier vous-même. Si l'anomalie ne peut pas être corrigée, communiquez avec votre détaillant CFM Corporation local pour qu'il vous aide.

Problèmes de fumée

Il y a de la fumée à l'allumage du feu

Votre cheminée et votre conduit sont probablement froids. Mettez une feuille de journal sur les bûches et allumez-la juste avant d'allumer le papier froissé et le bois d'allumage. Ce papier journal brûle rapidement et réchauffe plus vite le conduit.

Le foyer fume constamment

Le registre peut être fermé. Vérifier que le registre est en position ouverte. Ouvrez le registre jusqu'à la disparition de la fumée.

Le conduit peut être obstrué; il peut aussi y avoir des débris dans ou sur le mitron de la cheminée. Vérifiez s'il y a des obstructions et retirez-les le cas échéant. Si vous n'inspectez pas le conduit de cheminée de la façon recommandée, une accumulation de crésote peut avoir réduit son diamètre. Vérifiez le conduit de cheminée de la façon décrite dans la procédure d'entretien.

Le feu peut être trop à l'avant de la chambre de combustion. Poussez le feu vers l'arrière de la chambre de combustion à l'aide d'un outil approprié. Si la grille est plus grande que celle fournie par CFM Home Products ou supérieure à la taille recommandée, le foyer peut fumer. Remplacez la grille par un modèle spécifié et listé sur la page 19 des accessoires.

Vous n'utilisez peut être pas de grille pour soulever le feu au-dessus de l'âtre. Cela est important pour obtenir un bon tirage. Laissez le feu s'éteindre et reconstruisez-le conformément aux directives précédentes. La tête de votre cheminée peut ne pas être assez élevée au-dessus du toit. Il peut être nécessaire d'augmenter la hauteur de la tête de votre cheminée. Communiquez avec votre détaillant pour une extension de tête de cheminée et les autres pièces nécessaires. Consultez les directives d'installation de la tête de cheminée.

La fumée apparaît un certain temps après le début de la combustion

Lors de l'alimentation et de l'entretien du feu, celui-ci a peut-être été avancé dans la chambre de combustion. Poussez le feu vers l'arrière de la chambre de combustion à l'aide d'un outil approprié.

Si votre résidence est hermétique et bien isolée, la manque d'air de combustion peut provoquer de la

fumée. Si votre foyer est muni d'une arrivée d'air extérieur, vérifiez que la commande d'air est en position ouverte. Si votre foyer n'est pas muni d'une arrivée d'air extérieur, ouvrez un peu une porte ou une fenêtre. Dans les cas, la fumée devrait disparaître. Comme le système d'air extérieur en option est très difficile à ajouter une fois l'installation initiale terminée, la solution serait d'ajouter une ouverture d'aération à la maison ou de continuer à ouvrir une porte ou une fenêtre.

Si votre maison est très étanche et si elle est équipée d'un système de chauffage à air pulsé, de ventilateurs dans la cuisine et/ou la salle de bain, de la fumée peut apparaître lorsque tous ces ventilateurs fonctionnent. Ouvrez légèrement une porte ou une fenêtre lorsque ce(s) système(s) fonctionne(nt). Si la fumée cesse, votre problème est un manque d'air d'appoint dans votre maison. Ces systèmes utilisent le conduit de votre foyer ouvert pour leur besoin en air. La solution consiste à installer un évent d'aération dans la pièce ou la zone nécessitant le plus grand volume d'air de remplacement. Un entrepreneur en chauffage qualifié peut vous aider.

La fumée est intermittente lorsque le vent vient d'une certaine direction ou s'il souffle fort

Vous subissez probablement un problème de rabattement de la fumée dans votre cheminée. Cette situation peut être causée par une tête de cheminée trop basse ou proche d'obstruction, comme des bâtiments, des arbres ou même une partie plus élevée de votre maison. Dans certains cas, un déflecteur de vent peut être ajouté à la mitre; il peut aussi être nécessaire d'augmenter la hauteur de la tête de votre cheminée. Communiquez avec votre détaillant pour connaître les causes réelles et les directives d'installation.

Problèmes d'air froid

Les problèmes d'air froid sont normalement attribués à l'environnement résidentiel et/ou à des méthodes d'installation inappropriées. En cas d'air froid, examinez les situations courantes suivantes :

Air froid provenant de l'ouverture de la chambre de combustion

Vérifiez si le registre du conduit est étanche en position fermée.

Si votre foyer est muni d'une arrivée d'air extérieur, vérifiez la commande d'air et le registre qui doit être en position fermée.

Si votre foyer est dans une enceinte extérieure (châsse), le mur extérieur et le mur intérieur au-dessus du foyer doivent être isolés. Si ce n'est pas le cas, de l'air froid est transféré par la structure du foyer et provoque un courant d'air froid. En cas d'absence d'isolation, communiquez avec votre détaillant CFM Corporation pour connaître les bonnes méthodes d'isolation.

Air froid au foyer et au parement de l'habillage

Si des matériaux incombustibles (brique, pierre, marbre, tuile, etc.) sont utilisés pour finir l'avant du foyer, vérifiez s'il y a un espace dans la zone entre le foyer et le matériau du parement. S'il y a des espaces, la zone doit être scellée à l'aide d'un matériau incombustible pour empêcher l'air froid de pénétrer dans la pièce.

Problèmes d'air froid intermittents

Si votre maison est très étanche et bien isolée et si elle est équipée d'un système de chauffage à air pulsé, de ventilateurs dans la cuisine et/ou la salle de bain, de l'air froid peut apparaître lorsque ces ventilateurs fonctionnent. Si l'air froid provient de la zone du foyer, du foyer et de la zone du matériau de parement qui l'entoure et/ou des grilles d'admission et/ou de refoulement (modèles à circulation de chaleur uniquement), votre maison peut manquer d'air d'appoint. Pour le vérifier, placez une bougie allumée sur l'âtre prolongée devant le foyer. Mettez EN MARCHÉ un à un chacun des dispositifs à air puisé. Observez la flamme de la bougie. Si la flamme est soufflée dans la direction opposée au foyer, ouvrez une porte extérieure ou une fenêtre. Si la flamme revient en position verticale, ces dispositifs utilisent le foyer pour obtenir l'air d'appoint, ce qui provoque les diverses situations d'apparition d'air froid. La solution consiste à installer un évent d'aération dans la pièce ou la zone nécessitant le plus grand volume d'air de remplacement. Un entrepreneur en chauffage qualifié peut vous aider.

Problèmes de chambre de combustion catalytique

Quand soupçonner un problème de chambre de combustion

Le meilleur moyen d'évaluer le rendement de la chambre de combustion de votre EWF36A consiste à observer la quantité de fumée qui s'échappe de la cheminée, lorsque la chambre de combustion a fini de s'allumer et lorsqu'elle ne l'est pas. Suivez les étapes ci-dessous :

- Allumez un feu et attendez que la chambre de combustion fonctionne correctement, fermez le registre pour que la fumée circule

comme décrit dans la section Fonctionnement, sortez et observez la fumée qui s'échappe de la cheminée.

- Ensuite, ouvrez le registre du poêle et observez encore une fois la fumée qui s'échappe de la cheminée.

Vous devriez voir beaucoup plus de fumée s'échapper de la cheminée lorsque le registre est ouvert et que les gaz de combustion ne passent pas par la chambre de combustion. Cependant, faites attention à ne pas confondre la fumée avec la vapeur s'échappant du bois vert. La vapeur se dissipe rapidement dans l'air, pas la fumée.

Si cet essai indique qu'il y a une anomalie, pensez à d'autres facteurs possibles, comme le temps ou un changement de qualité de votre combustible. Par temps chaud, le tirage est plus faible que par temps froid hivernal, et la combustion peut être ralentie. Des petits feux intenses constituent une bonne solution dans ces conditions.

Lorsque du bois vert (insuffisamment séché) est brûlé, le rendement est plus faible que lorsque le bois est bien séché. Vous devez réchauffer un peu plus votre poêle (plus d'air) pour obtenir un bon rendement avec du bois vert ou encore humide.

De plus, tenez compte des modifications de votre mode de fonctionnement. Une fois que vous avez envisagé toutes les autres causes possibles d'une diminution du rendement, vérifiez et nettoyez la chambre de combustion.

Accessoires destinés aux foyers à bois

Les accessoires suivants peuvent être obtenus chez votre détaillant CFM Corporation. Pour toute information supplémentaire qui dépasse ce que votre détaillant peut vous fournir, communiquez avec CFM Corporation, 410 Admiral Blvd., Mississauga, Ontario Canada L5T 2N6, ATT : Service à la clientèle

Modèles à Bois	Air extérieur	Nécessaire de ventilateur	Nécessaire de porte en verre	Système de cheminée*	Dia. Du conduit	Grille
BC36, BC36i, BC36MH, TL36, TL36i	AK-MST	FK12	36GDKBB 36GDKBK 36GDKDP 36GDKS	SK8 or S	8 po	3030129
BR36, BR36i, TF36, TF36i	AK-MST	S/O	36GDKBB 36GDKBK 36GDKDP 36GDKS	SK8 or S	8 po	3030129
BC42, BC42i, TL42, TL42i	AK-MST	FK12	42GDKBB 42GDKBK 42GDKDP 42GDKS	SK8 or S	8 po	3030129
BR42, BR42i, TF42, TF42i	AK-MST	S/O	42GDKBB 42GDKBK 42GDKDP 42GDKS	SK8 or S	8 po	3030129
SC36A	AK-MST	FK12	36GDKBBSR 36GDKBKSR 36GDKDPSR 36GDKSSR	SK8 or S	8 po	3041130
SR36A	AK-MST	S/O	36GDKBBSR 36GDKBKSR 36GDKDPSR 36GDKSSR	SK8 or S	8 po	3041130
SC42A	AK-MST	FK12	42GDKBBSR 42GDKBKSR 42GDKDPSR 42GDKSSR	SK8 or S	8 po	3041130

Système À Deux Parois SK Avec 11 Po De Dia. Extérieur
 Système À Deux Parois CF Avec 13½ Po De Dia. Extérieur
 Système À Trois Parois S Avec 1½ Po De Dia. Extérieur

Accessoires destinés aux foyers à bois

Modèles à bois	Air extérieur	Nécessaire de ventilateur	Nécessaire de porte en verre	Système de cheminée*	Dia. du conduit	Grille
SR42A	AK-MST	S/O	42GDKBBSR 42GDKBKSR 42GDKDPSR 42GDKSSR	SK8 or S	8 po	3041130
ODSR36A	AKU1	S/O	36GDKBBSR 36GDKBKSR 36GDKDBSR 36GDKSSR 36GDKSSSR	SK8 or S	8 po	20006701
STR33	AK-MST	S/O	33GDKBB 33GDKBK 33GDKDP 33GDKS	SK8 seulement	8 po	2056100
STR36, CVR36	AK-MST	S/O	36GDKBB 36GDKBK 36GDKDP 36GDKS	SK8 seulement	8 po	2056100
STR42, CVR42 TST42	AK-MST	S/O	42GDKBB 42GDKBK 42GDKDP 42GDKS	11CF seulement	11 po	2003212
SHR36	AK-MST TSH36	S/O	36SHGDKBB 36SHGDKBK 36SHGDKDP 36SHGDKS	11CF seulement	11 po	20004203
SHR42, TSH42	AK-MST	S/O	42SHGDKTBB 42SHGDKTBK 42SHGDKTDP 42SHGDKTS	11CF seulement	11 po	20004203
ODSHR42	AK-MST	S/O	42SHGDKDP 42SHGDKBB 42SHGDKBK 42SHGDKSS 42SHGDKS	11CF ² SK ³	11 po	20002230
SHR48	AK-MST	S/O	48SHGDKBB 48SHGDKBK 48SHGDKDP 48SHGDKS	11CF seulement	11 po	20004311
SHR52, TSH52	AK-MST	S/O	52SHGDKBB 52SHGDKBK 52SHGDKDP 52SHGDKS	11CF seulement	13½ po	20005762
WMC36	STD	STD	STD	S & SK8	8"	RSBG36
WMC42	STD	STD	STD	S	8"	RSBG36
CR36L, CR36R	AK-MST	S/O	36GCKBB	SK8 seulement	8"	RBGC36L or R
BFC36	AK-MST	FKSX-A	STD	S seulement	8 po	RBGBFC36
EWF36	AK-MST	FK26	STD	S seulement	13½ po	S/O
EWF30	AK-MST	FK26	STD	SK or S	8 ou 13½ po	S/O

Système À Deux Parois SK Avec 11 Po De Dia. Extérieur
Système À Deux Parois CF Avec 13½ Po De Dia. Extérieur
Système À Trois Parois S Avec 1½ Po De Dia. Extérieur

- le système de la cheminée 11CF peut être employé pour les installations d'intérieur ou extérieures aux Etats-Unis.
- Le système de cheminée de SK doit être employé pour les installations extérieures au Canada.
Le système de cheminée de SK peut être employé pour les installations extérieures aux Etats-Unis.

CFM Corporation

410 Admiral Blvd. • Mississauga, Ontario, Canada L5T 2N6
800-668-5323 • www.cfmcorp.com